

Campagnolo[®]

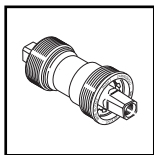

BOTTOM BRACKET

Campagnolo[®]

ITALIANO	2
ENGLISH	14
DEUTSCH	26
FRANÇAIS	38
ESPAÑOL	50
NEDERLANDS	62

**ATTENZIONE!**

Leggete attentamente le istruzioni riportate nel presente manuale. Questo manuale è parte integrante del prodotto e deve essere conservato in un luogo sicuro per future consultazioni.

COMPETENZE MECCANICHE - La maggior parte delle operazioni di manutenzione e riparazione della bicicletta richiedono competenze specifiche, esperienza e attrezzatura adeguata. La semplice attitudine alla meccanica potrebbe non essere sufficiente per operare correttamente sulla vostra bicicletta. Se avete dubbi sulla vostra capacità di effettuare tali operazioni, rivolgetevi a personale specializzato.

USO DESIGNATO - Questo prodotto Campagnolo® è stato progettato e fabbricato per essere usato **esclusivamente** su biciclette del tipo "da corsa" utilizzate solo su strade con asfalto liscio o in pista. Qualsiasi altro uso di questo prodotto, come fuori strada o sentieri è **proibito**.

CICLO VITALE - USURA - NECESSITA' DI ISPEZIONE - Il ciclo vitale dei componenti Campagnolo®, dipende da molti fattori, quali ad esempio il peso dell'utilizzatore e le condizioni di utilizzo. Urti, colpi, cadute e più in generale un uso improprio, possono compromettere l'integrità strutturale dei componenti, riducendone enormemente il ciclo vitale; alcuni componenti o parti che li compongono sono inoltre soggetti ad usura. Vi preghiamo di far ispezionare regolarmente la bicicletta da un meccanico qualificato, per controllare se vi siano cricche, deformazioni o indicazioni di fatica e/o usura.

Se l'ispezione evidenziasse qualsiasi deformazione, cricca, segni di impatto o di fatica, non importa quanto piccoli, rimpiazzate **immediatamente** il componente; anche i componenti usurati **devono** essere sostituiti. La frequenza delle ispezioni dipende da molti fattori; contattate un rappresentante della Campagnolo® per scegliere l'intervallo più adatto a voi. Se pesate più di 82 kg/180 lbs, verificate col vostro meccanico che i componenti Campagnolo® che avete scelto siano adatti all'uso che ne farete.

Avviso importante su PRESTAZIONI, SICUREZZA E GARANZIA - I componenti delle trasmissioni **9s** e **10s**, gli impianti frenanti, e la maggior parte dei componenti Campagnolo®, sono progettati come un unico sistema integrato. Per non compromettere la SICUREZZA, le PRESTAZIONI, la LONGEVITA', la FUNZIONALITA' e per non invalidare la GARANZIA, vi raccomandiamo di utilizzare **esclusivamente** i componenti specificati dalla Campagnolo Srl, senza interfacciarli o sostituirli con prodotti fabbricati da altre aziende.

La mancata osservanza di queste istruzioni può causare danni al prodotto e risultare in incidenti, lesioni fisiche o morte.

Se avete qualsiasi domanda vi preghiamo di contattare il vostro meccanico o il più vicino rivenditore Campagnolo® per ottenere ulteriori informazioni.

**INDICE**

1. ATTREZZI	4
2. SPECIFICHE TECNICHE	6
3. PREPARAZIONE DEL TELAIO	8
4. MONTAGGIO DEL MOVIMENTO CENTRALE	
4.1 Montaggio movimenti centrali RECORD/CHORUS	9
4.2 Montaggio movimenti centrali AC-H/AC-S/SC-S	11
5. RIMOZIONE DEL MOVIMENTO CENTRALE	
5.1 Rimozione movimenti centrali RECORD/CHORUS	13
5.2 Rimozione movimenti centrali AC-H/AC-S/SC-S	13
6. MANUTENZIONE DEL MOVIMENTO CENTRALE	13

**ATTENZIONE!**

La mancata osservanza delle istruzioni contenute in questo foglio può essere causa di incidenti, lesioni fisiche o morte.

**ATTENZIONE!**

Indossate sempre guanti e occhiali protettivi mentre operate sul movimento centrale.



1. ATTREZZI

Tutte le operazioni di montaggio al telaio e rimozione del movimento centrale possono essere effettuate utilizzando gli utensili non inclusi nella confezione (Fig. 1):

1



Chiave dinamometrica con inserto da 24 mm.



Chiave Campagnolo® UT-BB080 per montaggio movimento centrale RECORD/CHORUS.

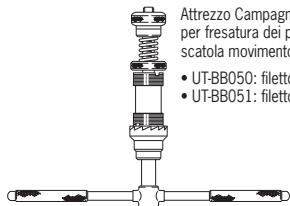

Attrezzo Campagnolo® per fresatura dei piani scatola movimento centrale:
• UT-BB050: filetto italiano
• UT-BB051: filetto inglese



Chiave Campagnolo® UT-BB100 per montaggio movimento centrale AC-H/AC-S/SC-S.

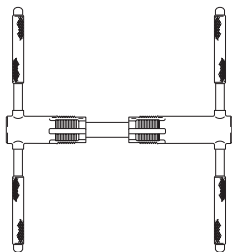

Attrezzo Campagnolo® per filettatura scatola movimento centrale:
• UT-BB040: filetto italiano
• UT-BB041: filetto inglese



2

**RECORD
RECORD TRIPLA
CHORUS**

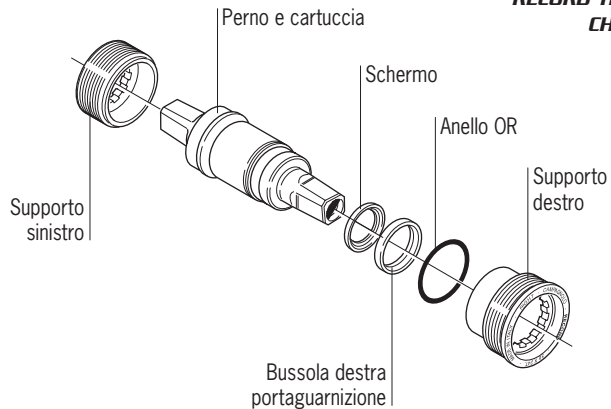

**AC-H
AC-S
SC-S**

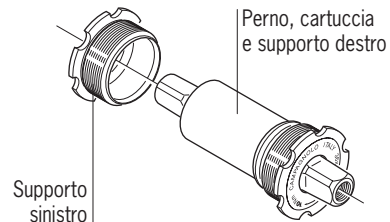



2. SPECIFICHE TECNICHE

• Movimento centrale RECORD:

- lunghezza perno: 102 mm
- per guarnitura doppia: RECORD 10s - RECORD 9s
- per tubi piantone: \varnothing 28,6 mm - \varnothing 32 mm - \varnothing 35 mm
- linea catena: 43,5 mm

• Movimento centrale RECORD TRIPLA:

- lunghezza perno: 111 mm (asimmetrico)
- per guarnitura tripla: RECORD 10s
- per tubi piantone: \varnothing 28,6 mm - \varnothing 32 mm - \varnothing 35 mm
- linea catena: 46,5 mm

• Movimento centrale CHORUS:

- lunghezza perno: 102 mm
- per guarnitura doppia: CHORUS 10s - CHORUS 9s
- per tubi piantone: \varnothing 28,6 mm - \varnothing 32 mm - \varnothing 35 mm
- linea catena: 43,5 mm

• Movimenti centrali CENTAUR - AC-H - AC-S - SC-S:

- lunghezza perno: 111 mm (simmetrico)
- per guarnitura doppia: CENTAUR 10s - CENTAUR 9s - VELOCE 9s - MIRAGE 9s - XENON 9s
- per tubi piantone: \varnothing 28,6 mm - \varnothing 32 mm - \varnothing 35 mm
- linea catena: 43,5 mm
- per guarnitura tripla: CENTAUR 9s - VELOCE 9s - MIRAGE 9s - XENON 9s
- per tubo piantone: \varnothing 28,6 mm
- linea catena: 45 mm



• Movimenti centrali AC-H - SC-S:

- lunghezza perno: 115,5 mm
- per guarnitura tripla: CENTAUR 9s - VELOCE 9s - MIRAGE 9s - XENON 9s
- per tubi piantone: \varnothing 32 mm - \varnothing 35 mm
- linea catena: 47,5 mm

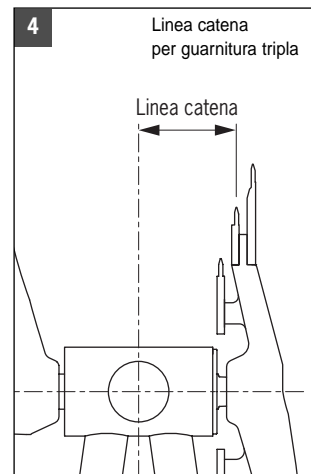
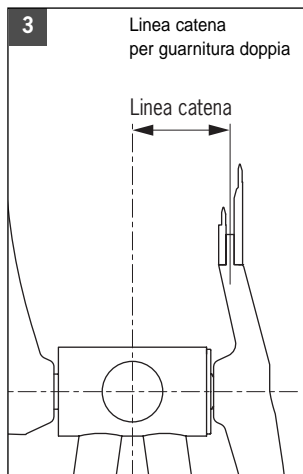



3. PREPARAZIONE DEL TELAIO

- Verificate che la filettatura (A - Fig. 5) della scatola movimento centrale sia compatibile con il movimento centrale:

- Filetto italiano: 36x24 tpi
- Filetto inglese: 1,370x24 tpi

- Ripassate la filettatura (A - Fig. 5) della scatola movimento centrale utilizzando l'apposito utensile Campagnolo®:

- UT-BB040 (filetto italiano - 36x24 tpi)
- UT-BB041 (filetto inglese - 1,370x24 tpi).

- Ripassate il lato destro (B - Fig. 6) della scatola movimento centrale utilizzando l'apposito utensile Campagnolo®:

- UT-BB050 (filetto italiano - 36x24 tpi)
- UT-BB051 (filetto inglese - 1,370x24 tpi)

- Verificate che sotto la scatola movimento centrale sia presente un foro per lo scarico dell'acqua. Se così non fosse, Campagnolo Vi consiglia di contattare il costruttore del telaio per ulteriori informazioni e chiarimenti in merito.

- Pulite l'interno della scatola movimento centrale.

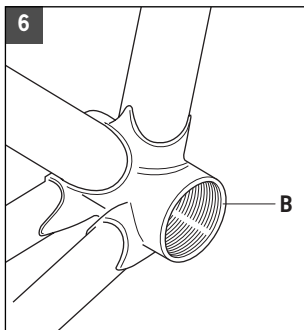
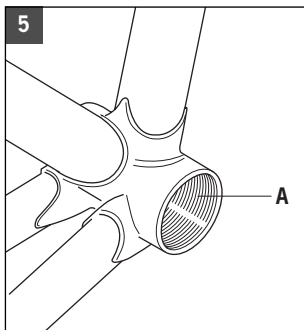

4. MONTAGGIO DEL MOVIMENTO CENTRALE

4.1 - MONTAGGIO MOVIMENTI CENTRALI RECORD/CHORUS

- Avvitare il supporto destro (A - Fig. 7) in battuta sulla scatola movimento centrale.

NOTA

In caso di movimento centrale con filetto inglese (1,370x24 tpi), il supporto destro deve essere avvitato in senso antiorario.

- Montate la cartuccia (B - Fig. 8) nella scatola movimento centrale inserendola dal lato sinistro.

- Avvitare il supporto sinistro (C - Fig. 9) in battuta sulla scatola movimento centrale.

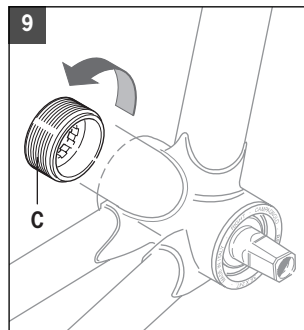
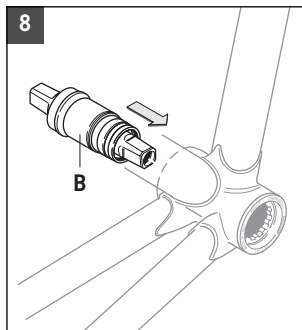
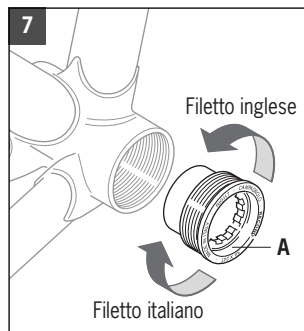



- Avvitare a fondo il supporto destro (A - Fig. 10) utilizzando l'utensile Campagnolo® UT-BB080 e una chiave dinamometrica con inserto da 24 mm, chiudendo alla coppia di serraggio di 70 N.m - 51,63 lb.ft.
- Eseguire la operazione precedente anche per il supporto sinistro.
- Verificate che il perno ruoti liberamente.
- Se doveste rilevare un aumento dell'attrito di rotazione del perno, è possibile che la scatola movimento centrale sia deformata e i supporti non siano in asse tra loro. In questo caso, svitate il supporto sinistro, applicate del frenafili, quindi riavvitatelo ad una coppia di serraggio di 30 N.m - 22,13 lb.ft.

! ATTENZIONE!

Un aumento dell'attrito di rotazione comporta un rapido danneggiamento del movimento centrale. Un movimento centrale danneggiato può rompersi anche improvvisamente ed essere causa di incidenti, lesioni fisiche o morte.

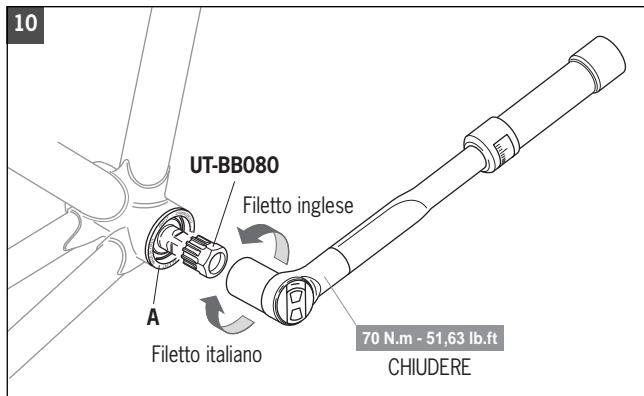

4.2 - MONTAGGIO MOVIMENTI CENTRALI CENTAUR - AC-H/AC-S/SC-S

- Montate la cartuccia (A - Fig. 11) nella scatola movimento centrale inserendola dal lato destro.
- Avvitare il supporto destro (B - Fig. 12) in battuta sulla scatola movimento centrale.

NOTA

In caso di movimento centrale con filetto inglese (1,370x24 tpi), il supporto destro deve essere avvitato in senso antiorario.

- Avvitare il supporto sinistro (C - Fig. 13) in battuta sulla scatola movimento centrale.

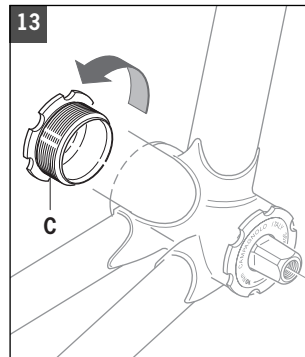
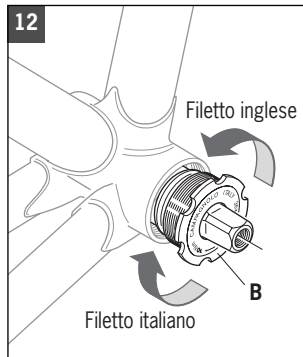
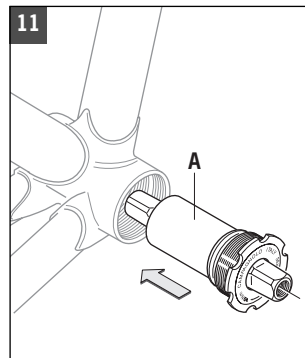



- Avvitare a fondo il supporto destro (**B** - Fig. 14) utilizzando l'utensile Campagnolo® UT-BB100 e una chiave dinamometrica con inserto da 24 mm, chiudendo alla coppia di serraggio di 70 N.m - 51,63 lb.ft.
- Eseguite la operazione precedente anche per il supporto sinistro.
- Verificate che il perno ruoti liberamente.
- Se dovete rilevare un aumento dell'attrito di rotazione del perno, è possibile che la scatola movimento centrale sia deformata e i supporti non siano in asse tra loro. In questo caso, svitate il supporto sinistro, applicate dei frenafiletto, quindi riavvitatelo ad una coppia di serraggio di 30 N.m - 22,13 lb.ft.

ATTENZIONE!

Un aumento dell'attrito di rotazione comporta un rapido danneggiamento del movimento centrale. Un movimento centrale danneggiato può rompersi anche improvvisamente ed essere causa di incidenti, lesioni fisiche o morte.

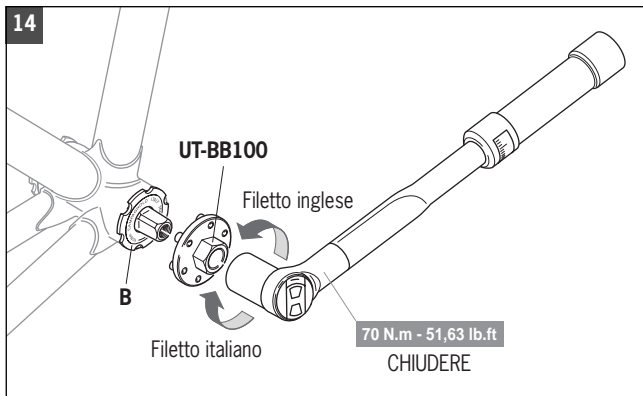

5. RIMOZIONE DEL MOVIMENTO CENTRALE

5.1 - RIMOZIONE MOVIMENTI CENTRALI RECORD/CHORUS

Utilizzando l'utensile Campagnolo® UT-BB080 e la chiave dinamometrica con inserto da 24 mm (eventualmente una chiave da 24 mm), svitate completamente e rimuovete sia il supporto sinistro che quello destro, quindi estraete la cartuccia dalla scatola movimento centrale.

5.2 - RIMOZIONE MOVIMENTI CENTRALI CENTAUR - AC-H/AC-S/SC-S

Utilizzando l'utensile Campagnolo® UT-BB100 e la chiave dinamometrica con inserto da 24 mm (eventualmente una chiave da 24 mm), svitate completamente e rimuovete il supporto sinistro, svitate il supporto destro, quindi estraete la cartuccia dalla scatola movimento centrale.

6. MANUTENZIONE DEL MOVIMENTO CENTRALE

Il movimento centrale che avete acquistato è del tipo a cartuccia con cuscinetti sigillati e non necessita di alcun tipo di manutenzione.

ATTENZIONE!

Il ciclo di vita utile di questo movimento centrale è determinato dal ciclo vitale dei cuscinetti; quando i cuscinetti si usano l'intero movimento è da sostituire. La sostituzione dei soli cuscinetti aumenta significativamente il rischio di rottura a fatica del perno, che può risultare in incidenti, gravi lesioni o morte.

NOTA

Non lavate mai la vostra bicicletta con acqua a pressione. L'acqua a pressione, perfino quella che esce dall'ugello di una canna da giardino, può oltrepassare le guarnizioni ed entrare all'interno dei vostri componenti Campagnolo®, danneggiandoli irreparabilmente. Lavate la vostra bicicletta e i componenti Campagnolo® pulendo delicatamente con acqua e sapone neutro.



! WARNING!

Carefully read, follow and understand the instructions given in this manual. It is an essential part of the product, and you should keep it in a safe place for future reference.

MECHANIC QUALIFICATION - Please be advised that many bicycle service and repair tasks require specialized knowledge, tools and experience. General mechanical aptitude may not be sufficient to properly service or repair your bicycle. If you have any doubt whatsoever regarding your service/repair ability, please take your bicycle to a qualified repair shop.

INTENDED USE - This Campagnolo® product is designed and manufactured for use only on road racing style bicycles that are ridden **only** on smooth road or track surfaces. Any other use of this product, such as off-road or on trails **is forbidden**.

LIFESPAN - WEAR - INSPECTION REQUIREMENT - The lifespan of Campagnolo® components depends on many factors, such as rider size and riding conditions. Impacts, falls, improper use or harsh use in general may compromise the structural integrity of the components and significantly reduce their lifespan; some components are also subject to wear over time. Please have your bicycle regularly inspected by a qualified mechanic for any cracks, deformation, signs of fatigue or wear. If the inspection reveals any deformation, cracks, impact marks or stress marks, no matter how slight, **immediately** replace the component; components that have experienced excessive wear also need **immediate** replacement. The frequency of inspection depends on many factors; check with your authorized Campagnolo® representative to select a schedule that is best for you. If you weigh over 82 kilos/180 pounds, please confirm with your mechanic that your Campagnolo® components are suitable for your use.

Important PERFORMANCE, SAFETY and WARRANTY Notice - The components of the **9s** and **10s** drivetrains, the braking systems, and most Campagnolo® components, are designed as a single integrated system. To avoid compromises in terms of SAFETY, PERFORMANCE, DURABILITY, FUNCTION, and to prevent voiding the WARRANTY, we recommend that you **only** use the components specified by Campagnolo Srl, without interfacing them with or substituting them with products manufactured by other companies.

Failure to follow these instructions could result in failure of the product, an accident, personal injury or death.

If you ever have any questions, please contact your mechanic or your nearest Campagnolo® dealer for additional information.



CONTENTS

- 1. TOOLS 16
- 2. TECHNICAL SPECIFICATIONS 18
- 3. PREPARING THE FRAME 20
- 4. BOTTOM BRACKET INSTALLATION
 - 4.1 RECORD/CHORUS bottom brackets installation 21
 - 4.2 AC-H/AC-S/SC-S bottom brackets installation 23
- 5. BOTTOM BRACKET REMOVAL
 - 5.1 RECORD/CHORUS bottom brackets removal 25
 - 5.2 AC-H/AC-S/SC-S bottom brackets removal 25
- 6. BOTTOM BRACKET MAINTENANCE 25

! WARNING!
Failure to follow the instructions provided in this instruction sheet can result in an accident, personal injury or death.



WARNING!
Always wear protective gloves and glasses while working on the bottom bracket.



1. TOOLS

All frame assembly and removal operations for the bottom bracket can be performed with the following wrenches which are not included in the package (Fig. 1).

1

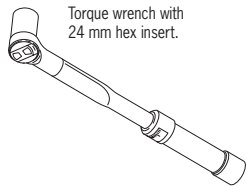

Torque wrench with 24 mm hex insert.



Campagnolo® tool UT-BB080 for RECORD/CHORUS bottom brackets installation.

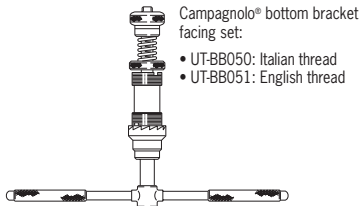

Campagnolo® bottom bracket facing set:

- UT-BB050: Italian thread
- UT-BB051: English thread



Campagnolo® tool UT-BB100 for AC-H/AC-S/SC-S bottom brackets installation.

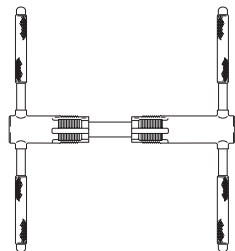

Campagnolo® tool for threading bottom bracket housing:

- UT-BB040: Italian thread
- UT-BB041: English thread



2

**RECORD
RECORD TRIPLA
CHORUS**

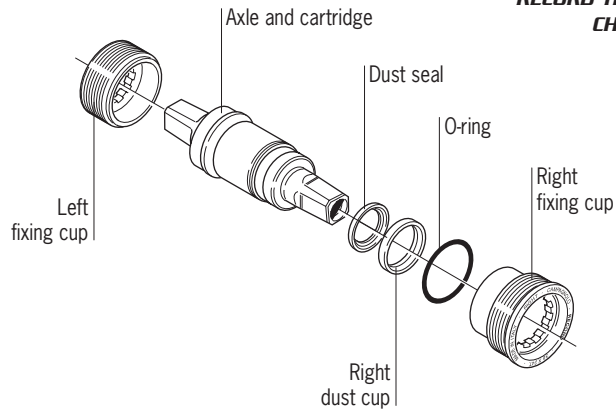

**AC-H
AC-S
SC-S**

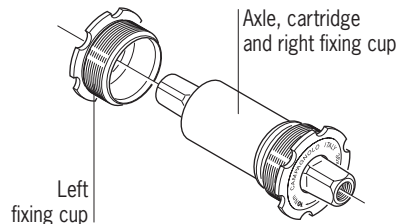



2. TECHNICAL SPECIFICATIONS

• RECORD bottom bracket:

- axle length: 102 mm
- for double crankset: RECORD 10s - RECORD 9s
- for tubes: \varnothing 28.6 mm - \varnothing 32 mm - \varnothing 35 mm
- chain line: 43.5 mm

• RECORD TRIPLA bottom bracket:

- axle length: 111 mm (asymmetrical)
- for triple crankset: RECORD 10s
- for tubes: \varnothing 28.6 mm - \varnothing 32 mm - \varnothing 35 mm
- chain line: 46.5 mm

• CHORUS bottom bracket:

- axle length: 102 mm
- for double crankset: CHORUS 10s - CHORUS 9s
- for tubes: \varnothing 28.6 mm - \varnothing 32 mm - \varnothing 35 mm
- chain line: 43.5 mm

• CENTAUR - AC-H - AC-S - SC-S bottom brackets:

- axle length: 111 mm (symmetrical)
- for double crankset: CENTAUR 10s - CENTAUR 9s - VELOCE 9s - MIRAGE 9s - XENON 9s
- for tubes: \varnothing 28.6 mm - \varnothing 32 mm - \varnothing 35 mm
- chain line: 43.5 mm
- for triple crankset: CENTAUR 9s - VELOCE 9s - MIRAGE 9s - XENON 9s
- for tubes: \varnothing 28.6 mm
- chain line: 45 mm



• AC-H - SC-S bottom brackets:

- axle length: 115.5 mm
- for triple crankset: CENTAUR 9s - VELOCE 9s - MIRAGE 9s - XENON 9s
- for tubes: \varnothing 32 mm - \varnothing 35 mm
- chain line: 47.5 mm

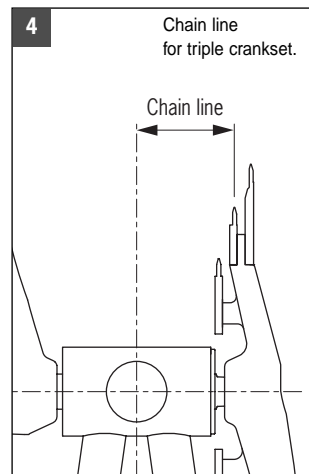
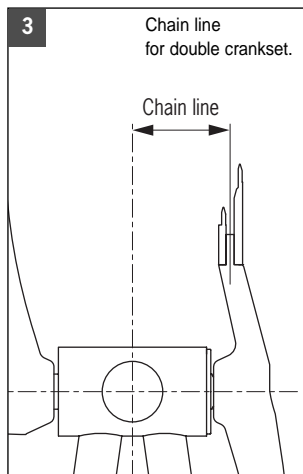



3. FRAME INSTALLATION

- Make sure that the threading (A - Fig. 5) of the bottom bracket cage is compatible with the bottom bracket:

- Italian thread: 36x24 tpi
- English thread: 1.370x24 tpi

- Rework the threading (A - Fig. 5) of the bottom bracket cage using the specific Campagnolo® tool:

- UT-BB040 (Italian thread - 36x24 tpi)
- UT-BB041 (English thread - 1.370x24 tpi)

- Rework the right-hand side (B - Fig. 6) of the bottom bracket cage using the specific Campagnolo® tool:

- UT-BB050 (Italian thread - 36x24 tpi)
- UT-BB051 (English thread - 1.370x24 tpi)

- Make sure that there is a hole for water drainage underneath the bottom bracket cage.

If there is no such hole, do not simply create one. Campagnolo recommends to contact the frame manufacturer for further information and clarification in this regard.

- Clean the inside of the bottom bracket cage.

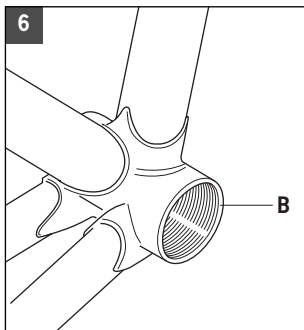
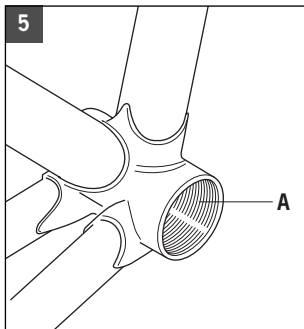

4. BOTTOM BRACKET INSTALLATION

4.1 - RECORD/CHORUS BOTTOM BRACKET INSTALLATION

- Tighten the right-hand support (A - Fig. 7) snugly against the bottom bracket cage.

NOTE

If the bottom bracket has English threading (1.370x24 tpi), the right-hand support must be tightened counterclockwise.

- Fit the cartridge (B - Fig. 8) in the bottom bracket cage, inserting it from the left side.

- Tighten the left-hand support (C - Fig. 9) snugly against the bottom bracket cage.

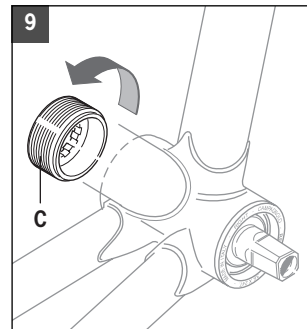
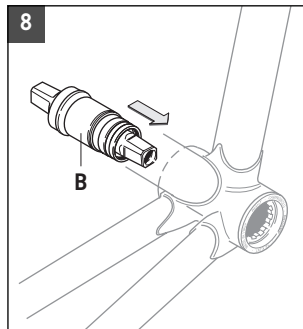
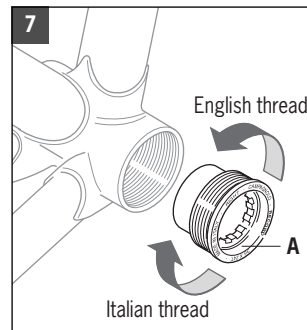



- Fully tighten the right-hand support (A - Fig. 10) using the Campagnolo® tool UT-BB080 and a torque wrench with a 24 mm insert to a torque setting of 70 N.m - 51.63 lb.ft.
- Perform the same operation also for the left-hand support.
- Make sure that the axle pin rotates correctly.
- If you should notice an increase in axle pin rotation friction, the bottom bracket cage may be deformed or the supports are no longer axial.
In this case, unscrew the left-hand support, apply the threadlock, then re-tighten to a torque setting of 30 N.m - 22.13 lb.ft.

**WARNING!**

Increased rotation friction will quickly damage the bottom bracket. A damaged bottom bracket may break unexpectedly resulting in an accident, personal injury or death.

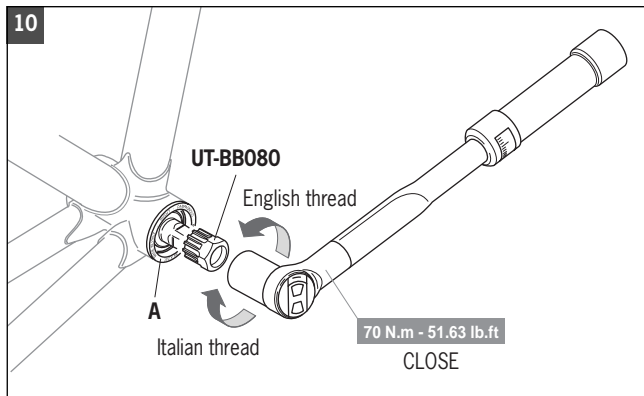
**4.2 - CENTAUR - AC-H/AC-S/SC-S BOTTOM BRACKET INSTALLATION**

- Fit the cartridge (A - Fig. 11) in the bottom bracket cage, inserting it from the right side.
- Tighten the right-hand support (B - Fig. 12) snugly against the bottom bracket cage.

NOTE

If the bottom bracket has English threading (1.370x24 tpi), the right-hand support must be tightened counterclockwise.

- Tighten the left-hand support (C - Fig. 13) snugly against the bottom bracket cage.

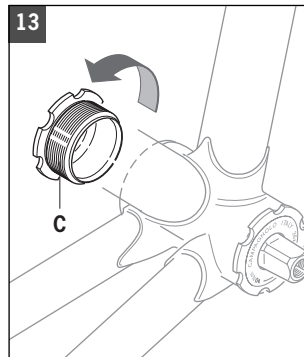
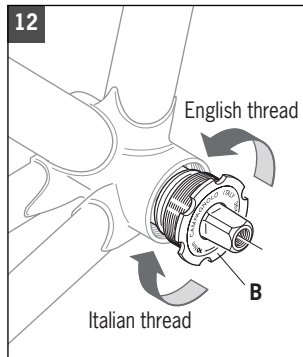
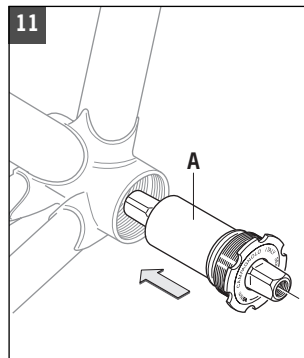



- Fully tighten the right-hand support (**B** - Fig. 14) using the Campagnolo® tool UT-BB100 and a torque wrench with a 24 mm insert to a torque setting of 70 N.m - 51.63 lb.ft.
- Perform the same operation also for the left-hand support.
- Make sure that the axle pin rotates correctly.
- If you should notice an increase in axle pin rotation friction, the bottom bracket cage may be deformed or the supports are no longer axial.
In this case, unscrew the left-hand support, apply the threadlock, then re-tighten to a torque setting of 30 N.m - 22.13 lb.ft.

**WARNING!**

Increased rotation friction will quickly damage the bottom bracket. A damaged bottom bracket may break unexpectedly resulting in an accident, personal injury or death.

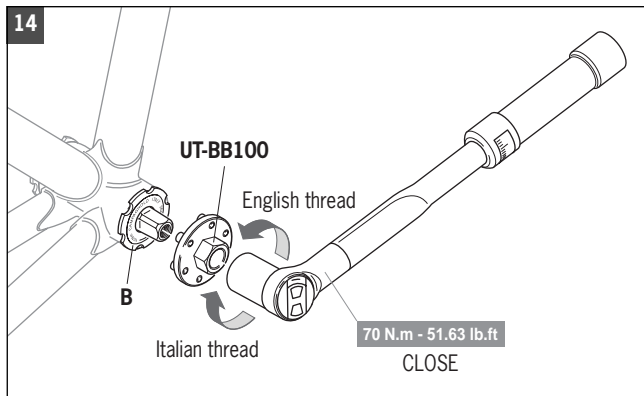
**5. BOTTOM BRACKET REMOVAL****5.1 - RECORD/CHORUS BOTTOM BRACKET REMOVAL**

Using Campagnolo® tool UT-BB080 and the torque wrench with a 24 mm insert (or a 24 mm wrench), completely unscrew and remove the left- and right-hand supports, then remove the cartridge from the bottom bracket cage.

5.2 - CENTAUR - AC-H/AC-S/SC-S BOTTOM BRACKET REMOVAL

Using Campagnolo® tool UT-BB100 and the torque wrench with a 24 mm insert (or a 24 mm wrench), completely unscrew and remove the left-hand support, unscrew the right-hand support, then remove the cartridge from the bottom bracket cage.

6. BOTTOM BRACKET MAINTENANCE

The bottom bracket you purchased is a cartridge type with sealed bearings. This component does not require maintenance.

**WARNING!**

The useful life of this bottom bracket is determined by the life cycle of the bearings - when the bearings wear out the entire bottom bracket has to be replaced. Replacement of only the bearings will expose the axle to a significantly increased risk of fatigue failure, resulting in failure of the bracket, an accident, personal injury or death.

NOTE

Never spray your bicycle with water under pressure. Pressurized water, even from the nozzle of a small garden hose, can pass seals and enter into your Campagnolo® components, damaging them beyond repair. Wash your bicycle and Campagnolo® components by wiping them down with water and neutral soap.



! ACHTUNG!

Lesen Sie die Anweisungen in diesem Handbuch bitte aufmerksam durch. Dieses Handbuch ist integrierender Bestandteil des Produkts und ist an einem sicheren Ort aufzubewahren, um es später jederzeit wieder zu Rate ziehen zu können.

MECHANISCHE KENNTNISSE - Ein Großteil der Wartungs- und Reparaturarbeiten am Fahrrad setzen spezifische Kenntnisse, einschlägige Erfahrung und geeignetes Werkzeug voraus. Mechanisches Talent allein könnte nicht ausreichen, um an Ihrem Fahrrad fachgerechte Wartungs- und Reparaturarbeiten auszuführen. Sollten Sie an Ihren Fähigkeiten zweifeln, diese Arbeiten korrekt durchzuführen, so wenden Sie sich bitte an Ihren Fachhändler.

VERWENDUNGSZWECK - Dieses Campagnolo® Produkt wurde **ausschließlich** für den Gebrauch an Rennrädern für den Einsatz auf asphaltierten Straßen oder Rennbahnen entwickelt und hergestellt. Jeglicher andere Gebrauch dieses Produkts wie beispielsweise für Geländefahrten oder auf unbefestigten Wegen **ist verboten**.

LEBENSDAUER - ABNUTZUNG - ERFORDERLICHE KONTROLLEN - Die Lebensdauer der Campagnolo-Komponenten hängt von vielen Einzelfaktoren, wie z.B. vom Fahrergewicht und von den Einsatzbedingungen ab. Stöße, Schläge, Stürze und ganz generell ungeeigneter Gebrauch können die strukturelle Unversehrtheit der Komponenten beeinträchtigen und deren Lebensdauer dadurch erheblich verkürzen. Einige Komponenten können sich außerdem im Laufe der Zeit abnutzen. Wir bitten Sie, Ihr Fahrrad regelmäßig von einem Fahrradmechaniker kontrollieren zu lassen, um festzustellen, ob Risse, Deformierungen oder sonstige Anzeichen für Materialermüdung oder Abnutzung vorhanden sind. Sollten bei der Kontrolle irgendwelche, auch noch so geringfügige Deformierungen, Zeichen von Schlägen oder Ermüdungserscheinungen festgestellt werden, so ist die betroffene Komponente **sofort** auszuwechseln. Auch zu stark abgenutzte Komponenten müssen **sofort** ausgewechselt werden. Bei einem Fahrergewicht über 82 kg/180 lbs ist zusammen mit dem Mechaniker zu prüfen, ob die ausgewählten Campagnolo®-Komponenten für die vorgesehenen Einsatzbedingungen geeignet sind.

Wichtiger Hinweis zu PRODUKTLEISTUNG, SICHERHEIT und GARANTIE - Die Komponenten der **9s** und **10s** Antriebssysteme, des Bremssystems, sowie Großteil der von Campagnolo® hergestellten Komponenten, wurden als Bestandteile eines integrierten Systems entwickelt. Um die SICHERHEIT, die LEISTUNG, die DAUER, die FUNKTIONSTÜCHTIGKEIT und die GARANTIE nicht zu beeinträchtigen, empfehlen wir den **ausschließlichen** Gebrauch der von Campagnolo Srl spezifizierten Bestandteile und diese nicht mit Produkten anderer Hersteller zu ersetzen oder zu kombinieren.

Das Nichtbeachten dieser Hinweise kann Schäden am Produkt hervorrufen und zu Unfällen, Verletzungen oder gar zum Tod führen.

Falls Sie Fragen haben, wenden Sie sich für weitere Informationen bitte an Ihren Mechaniker oder an den nächstgelegenen Campagnolo®-Fachhändler.



INHALTSVERZEICHNIS

1. WERKZEUGE	28
2. TECHNISCHE SPEZIFIKATIONEN	30
3. VORBEREITUNG DES RAHMENS	32
4. MONTAGE DES INNENLAGER	
4.1 Montage des RECORD/CHORUS Innenlager	33
4.2 Montage des AC-H/AC-S/SC-S Innenlager	35
5. DEMONTAGE DES INNENLAGER	
5.1 Demontage des RECORD/CHORUS Innenlager	37
5.2 Demontage des AC-H/AC-S/SC-S Innenlager	37
6. WARTUNG DES INNENLAGER	37

! ACHTUNG!

Das Nichtbeachten dieser Hinweise die im vorliegendem Handbuch beschrieben werden, so kann dies zu Unfällen, Verletzungen oder gar zum Tod führen.



VORSICHT!

Bei allen Eingriffen (z.B. Montage, Demontage) an Innenlager immer geeignete Schutzhandschuhe und Schutzbrille tragen.



1. WERKZEUGE

Alle Vorgänge zur Montage am Rahmen und zum Herausnehmen des Innenlagers können unter Verwendung der (in der Packung nicht enthaltenen) Werkzeuge ausgeführt werden (Abb.1).

1



Drehmomentschlüssel mit 24 mm-Inbusschlüsseinsatz.

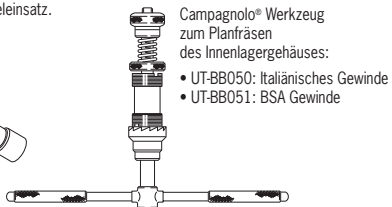

Campagnolo® Werkzeug zum Planfräsen des Innenlagergehäuses:
• UT-BB050: Italienisches Gewinde
• UT-BB051: BSA Gewinde



Campagnolo® UT-BB080 Schlüssel zur montage von RECORD/CHORUS Innenlager.



Campagnolo® UT-BB100 Schlüssel zur montage von AC-H/AC-S/SC-S Innenlager.

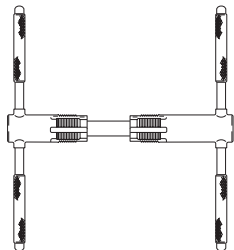

Campagnolo® Innenlager-Gewindeschneid-Werkzeug:

- UT-BB040: Italienisches Gewinde
- UT-BB041: BSA Gewinde



2

**RECORD
RECORD TRIPLA
CHORUS**

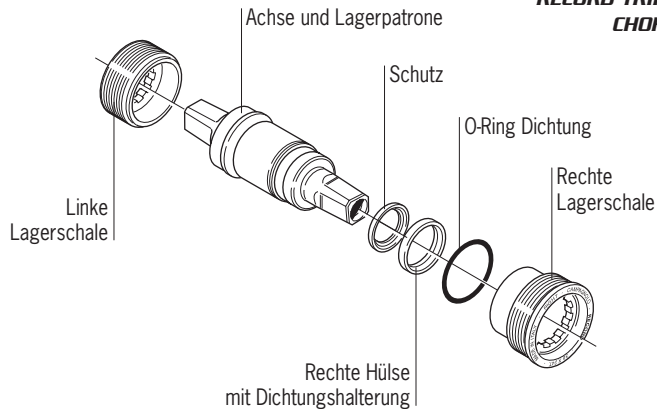

**AC-H
AC-S
SC-S**

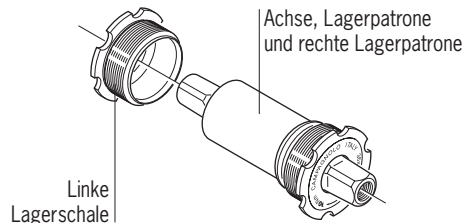



2. TECHNISCHE SPEZIFIKATIONEN

• RECORD Innenlager:

- Achsellänge: 102 mm
- für Zweifach-Kettenradgarnitur: RECORD 10s - RECORD 9s
- für Sitzrohr: \varnothing 28,6 mm - \varnothing 32 mm - \varnothing 35 mm
- Kettenlinie: 43,5 mm

• RECORD TRIPLA Innenlager:

- Achsellänge: 111 mm (asymmetrisch)
- für Dreifach-Kettenradgarnitur: RECORD 10s
- für Sitzrohr: \varnothing 28,6 mm - \varnothing 32 mm - \varnothing 35 mm
- Kettenlinie: 46,5 mm

• CHORUS Innenlager:

- Achsellänge: 102 mm
- für Zweifach-Kettenradgarnitur: CHORUS 10s - CHORUS 9s
- für Sitzrohr: \varnothing 28,6 mm - \varnothing 32 mm - \varnothing 35 mm
- Kettenlinie: 43,5 mm

• CENTAUR - AC-H - AC-S - SC-S Innenlager:

- Achsellänge: 111 mm (symmetrisch)
- für Zweifach-Kettenradgarnitur: CENTAUR 10s - CENTAUR 9s - VELOCE 9s - MIRAGE 9s - XENON 9s
- per tubi piantone: \varnothing 28,6 mm - \varnothing 32 mm - \varnothing 35 mm
- Kettenlinie: 43,5 mm
- für Dreifach-Kettenradgarnitur: CENTAUR 9s - VELOCE 9s - MIRAGE 9s - XENON 9s
- für Sitzrohr: \varnothing 28,6 mm
- Kettenlinie: 45 mm



• AC-H - SC-S Innenlager:

- Achsellänge: 115,5 mm
- für Dreifach-Kettenradgarnitur: CENTAUR 9s - VELOCE 9s - MIRAGE 9s - XENON 9s
- für Sitzrohr: \varnothing 32 mm - \varnothing 35 mm
- Kettenlinie: 47,5 mm

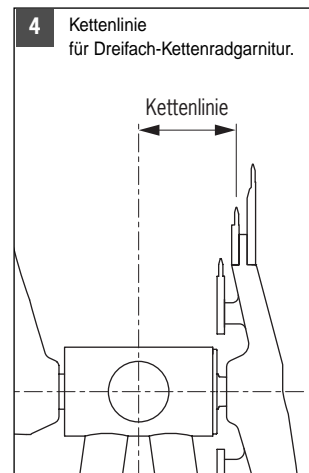
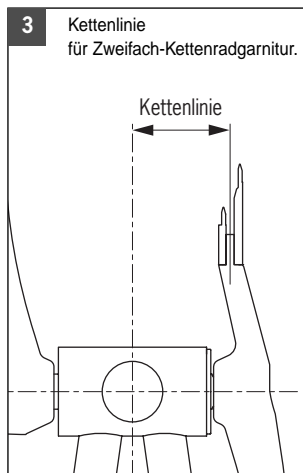



3. VORBEREITUNG DES RAHMENS

- Prüfen, ob das Gewinde (A - Abb. 5) des Tretlagergehäuses mit dem Innenlager kompatibel ist:

- Italienisches Gewinde: 36x24 tpi
- Englisches Gewinde: 1,370x24 tpi

- Das Gewinde (A - Abb. 5) des Tretlagergehäuses mit folgendem vorgesehenen Campagnolo®-Werkzeug nachschneiden:

- UT-BB040 (Italienisches Gewinde - 36x24 tpi)
- UT-BB041 (Englisches Gewinde - 1,370x24 tpi)

- Die rechte Seite (B - Abb. 6) des Tretlagergehäuses mit folgendem vorgesehenen Campagnolo®-Werkzeug nachschneiden:

- UT-BB050 (Italienisches Gewinde - 36x24 tpi)
- UT-BB051 (Englisches Gewinde - 1,370x24 tpi)

- Kontrollieren, dass sich unter dem Tretlagergehäuse ein Loch zum Abfließen des Wassers befindet.

Sollte dies nicht der Fall sein, empfiehlt Campagnolo®, sich für weitere Informationen und Erläuterungen mit dem Rahmenhersteller in Verbindung zu setzen.

- Das Innere des Tretlagergehäuses reinigen.

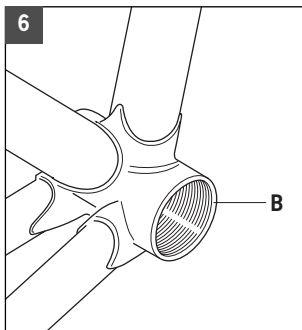
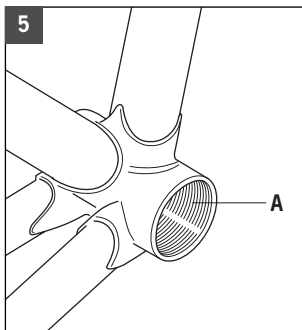

4. MONTAGE DES INNENLAGER

4.1 - MONTAGE DES RECORD/CHORUS INNENLAGER

- Die rechte Lagerschale (A - Abb. 7) bis zum Anschlag am Tretlagergehäuse festschrauben.

HINWEIS

Bei Innenlagern mit englischem Gewinde (1,370x24 tpi), muss die rechte Lagerschale gegen den Uhrzeigersinn festgeschraubt werden.

- Die Patrone (B - Abb. 8) von der linken Seite her in das Tretlagergehäuse einsetzen.

- Die linke Lagerschale (C - Abb. 9) bis zum Anschlag am Tretlagergehäuse festschrauben.

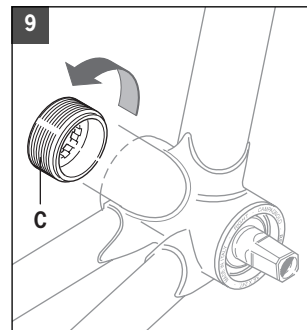
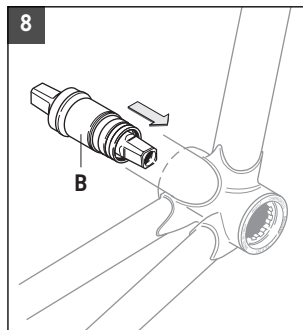
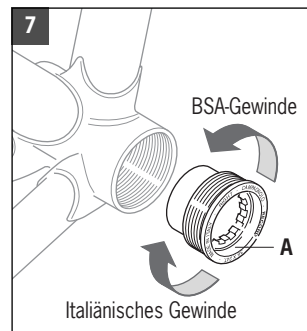



- Jetzt die rechte Lagerschale (A - Abb. 10) unter Zuhilfenahme des Campagnolo®-Werkzeugs UT-BB080 und eines Drehmomentschlüssels mit 24-mm-Einsatz bei einem Anzugsmoment von 70 N.m - 51,63 lb.ft ganz festziehen.
- Das gleiche auch für die linke Lagerschale machen.
- Prüfen, ob die Achse frei und ungehindert dreht.
- Falls die Achse bei der Rotation nicht frei dreht und erhöhten Reibungswiderstand aufweist, kann es sein, dass sich das Tretlagergehäuse verformt hat und die Lagerschalen untereinander nicht achsengleich ausgerichtet sind. In diesem Falle die linke Lagerschale lösen, Schraubensicherungsflüssigkeit auftragen und dann lediglich mit einem Anzugsmoment von 30 N.m - 22,13 lb.ft anziehen.

ACHTUNG!

Ein Anstieg des Rollwiderstandes führt zu Beschädigungen des Innenlagers. Teile des Tretlagers können auch plötzlich zum Bruch kommen und Unfälle, Körperverletzungen oder sogar tödliche Verletzungen zur Folge haben.

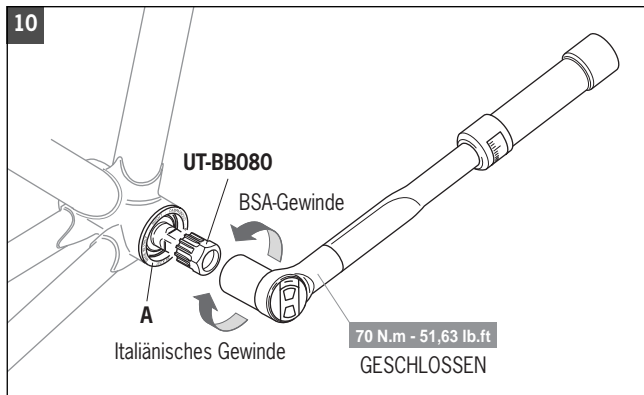

4.2 - MONTAGE DES CENTAUR - AC-H/AC-S/SC-S INNENLAGER

- Die Patrone montieren (A - Abb. 11), indem sie von rechts her in das Tretlagergehäuse eingesetzt wird.
- Die rechte Lagerschale (B - Abb. 12) bis zum Anschlag am Tretlagergehäuse festschrauben.

HINWEIS

Bei Innenlagern mit englischem Gewinde (1,370x24 tpi), muss die rechte Lagerschale gegen den Uhrzeigersinn festgeschraubt werden.

- Die linke Lagerschale (C - Abb. 13) bis zum Anschlag am Tretlagergehäuse festschrauben.

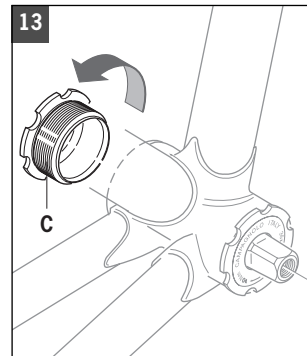
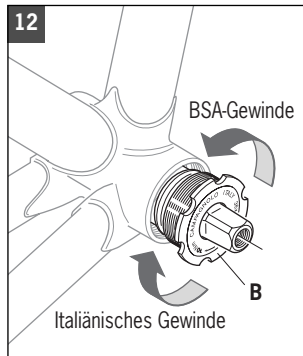
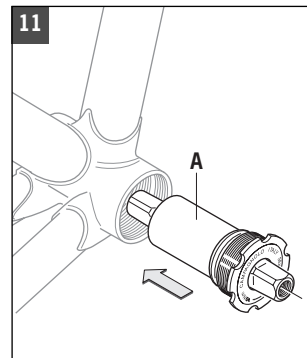



- Jetzt die rechte Lagerschale (**B** - Abb. 14) unter Zuhilfenahme des Campagnolo®-Werkzeugs UT-BB100 und eines Drehmomentschlüssels mit 24-mm-Einsatz bei einem Anzugsmoment von 70 N.m - 51,63 lb.ft ganz festziehen.
- Das gleiche auch für die linke Lagerschale machen.
- Prüfen, ob die Achse frei und ungehindert dreht.
- Falls die Achse bei der Rotation nicht frei dreht und erhöhten Reibungswiderstand aufweist, kann es sein, dass sich das Tretlagergehäuse verformt hat und die Lagerschalen untereinander nicht achsengleich ausgerichtet sind. In diesem Falle die linke Lagerschale lösen, Schraubensicherungsflüssigkeit auftragen und dann lediglich mit einem Anzugsmoment von 30 N.m - 22,13 lb.ft anziehen.

**ACHTUNG!**

Ein Anstieg des Rollwiderstandes führt zu Beschädigungen des Innenlagers. Teile des Tretlagers können auch plötzlich zum Bruch kommen und Unfälle, Körperverletzungen oder sogar tödliche Verletzungen zur Folge haben.

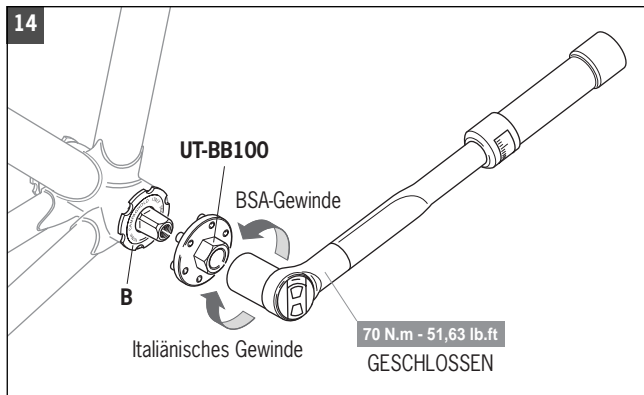
**5. DEMONTAGE DES INNENLAGER****5.1 - DEMONTAGE DES RECORD/CHORUS INNENLAGER**

Alles mit Hilfe des Campagnolo®-Werkzeugs UT-BB080 und des Drehmomentschlüssels mit 24-mm-Einsatz (evtl. mit einem 24-mm-Schlüssel) lösen und sowohl die linke als auch die rechte Lagerschale abnehmen, danach die Patrone aus dem Tretlagergehäuse herausnehmen.

5.2 - DEMONTAGE DES CENTAUR - AC-H/AC-S/SC-S INNENLAGER

Mit Hilfe des Campagnolo®-Werkzeugs UT-BB100 und des Drehmomentschlüssels mit 24-mm-Einsatz (evtl. mit einem 24-mm-Schlüssel) die linke Lagerschale lösen und ganz abnehmen. Die rechte Lagerschale lösen und dann die Patrone aus dem Tretlagergehäuse herausnehmen.

6. WARTUNG DES INNENLAGER

Das von Ihnen gekaufte Innenlager ist ein Patronen-Innenlager mit abgedichteten Lagern und benötigt keinerlei Wartung.

**ACHTUNG!**

Die Brauchbarkeitsdauer dieses Innenlagers wird durch die Lebensdauer der Lager bestimmt. Wenn sich die Kugeln abnutzen, muss das gesamte Innenlager ersetzt werden. Werden nur die Lager ersetzt, so erhöht sich die Gefahr eines Ermüdungsbruchs der Achse, und dies könnte dann Unfälle mit körperlichen oder sogar lebensgefährlichen Verletzungen verursachen.

HINWEIS

Waschen Sie Ihr Rennrad nie mit einem Wasserstrahl unter Druck. Wasser unter Druck, sogar Wasser aus der Düse eines Gartenschlauchs, kann durch die Dichtungen dringen, in das Innere Ihrer Campagnolo®-Komponente gelangen und ihr auf diese Weise irreparable Schäden zufügen. Waschen Sie Ihr Rennrad und die Campagnolo®-Komponenten, indem Sie alle Teile vorsichtig mit Wasser und Seife reinigen.

**! ATTENTION!**

Lire avec attention les instructions reportées dans ce manuel. Ce manuel fait partie intégrante du produit et doit être conservé dans un endroit sûr pour d'éventuelles consultations futures.

COMPÉTENCES MÉCANIQUES - La plupart des opérations d'entretien et réparation du vélo nécessitent des compétences spécifiques, de l'expérience et des outils adéquats. Une simple prédisposition pour la mécanique peut ne pas suffire pour opérer correctement sur votre vélo.

Si vous n'êtes pas sûrs de votre capacité à effectuer ces opérations, adressez-vous à du personnel qualifié.

UTILISATION PRÉVUE - Ce produit Campagnolo® a été conçu et fabriqué pour être utilisé **exclusivement** sur des vélos du type "de course", utilisés uniquement sur des routes avec chaussée lisse ou sur piste. Toute autre utilisation, par exemple hors route ou sur sentier, **est interdite**.

DURÉE DE VIE - USURE - CONTRÔLES À EXÉCUTER - La durée de vie des composants Campagnolo dépend de nombreux facteurs, comme le poids de l'utilisateur et les conditions d'utilisation. Les chocs, les chutes et, plus généralement, une utilisation inadéquate peuvent compromettre l'état structural des composants, en réduisant, même considérablement, leur durée de vie. De plus, certains composants sont, avec le temps, sujets à usure. Nous vous conseillons de faire contrôler régulièrement votre vélo par un mécanicien qualifié pour vérifier qu'il ne présente pas des criques, des déformations ou d'autres signes de fatigue ou usure.

Si le contrôle met en évidence des déformations, des criques, des signes de choc ou de fatigue, aussi infimes soient-ils, remplacez **immédiatement** le composant; agissez de la même façon pour les composants très usés.

Si vous pesez plus de 82 kg/180 lb, vérifiez avec votre mécanicien que les composants Campagnolo® choisis sont adaptés à l'utilisation que vous avez prévue.

Notice important sur PERFORMANCES, SECURITE ET GARANTIE - Les composants des transmissions **9s** et **10s**, les freins et la plus part des composants Campagnolo®, sont projetés come un seul système intégré. Pour ne pas compromettre la SECURITE, les PERFORMANCES, la LONGEVITE, la FONCTIONNALITE et pour ne pas invalider la GARANTIE, on vous recommande de **n'utiliser que** les composants spécifiés par Campagnolo Srl, sans les relier avec ou les remplacer par des produits fabriqués par d'autres sociétés.

L'inobservance de ces indications peut provoquer des dommages au produit et, en conséquence, des accidents, des lésions physiques ou la mort.

Pour tout autre renseignement, contactez votre mécanicien ou le revendeur Campagnolo® le plus proche.

**INDEX**

1. OUTILLAGE	40
2. CARACTERISTIQUES TECHNIQUES	42
3. PREPARATION DU CADRE	44
4. MONTAGE DU JEU DE PEDALIER	
4.1 Montage des jeux de pédalier RECORD/CHORUS	45
4.2 Montage des jeux de pédalier AC-H/AC-S/SC-S	47
5. DEMONTAGE DU JEU DE PEDALIER	
5.1 Démontage des jeux de pédalier RECORD/CHORUS	49
5.2 Démontage des jeux de pédalier AC-H/AC-S/SC-S	49
6. ENTRETIEN DU JEU DE PEDALIER	49

**ATTENTION!**

Toute manque d'observation de ces instructions d'installation peut être cause de accidents, lésions physiques ou la mort.

**ATTENTION!**

Mettez toujours des gants et des lunettes de protection avant d'effectuer n'importe quelle opération sur le jeu de pédalier.



1. OUTILLAGE

Toutes les opérations de montage sur le cadre et démontage du jeu de pédalier peuvent être effectuées en utilisant les outils suivants qui ne se trouvent pas dans l'emballage (Fig.1).

1

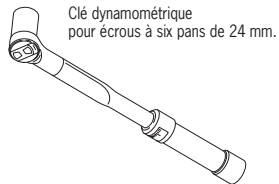

Clé dynamométrique pour écrous à six pans de 24 mm.



Clé Campagnolo® UT-BB080 pour montage jeux de pédalier RECORD/CHORUS.

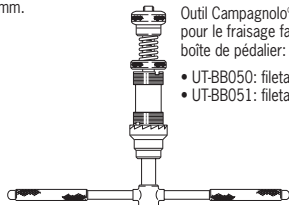

Outil Campagnolo® pour le fraisage faces boîte de pédalier:
• UT-BB050: filetage italien
• UT-BB051: filetage anglais



Clé Campagnolo® UT-BB100 pour montage jeux de pédalier AC-H/AC-S/SC-S.

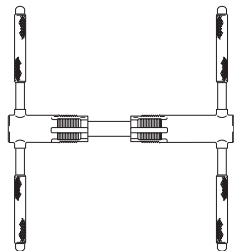

Outil Campagnolo® pour le filetage de la boîte de pédalier:
• UT-BB040: filetage italien
• UT-BB041: filetage anglais



2

**RECORD
RECORD TRIPLA
CHORUS**

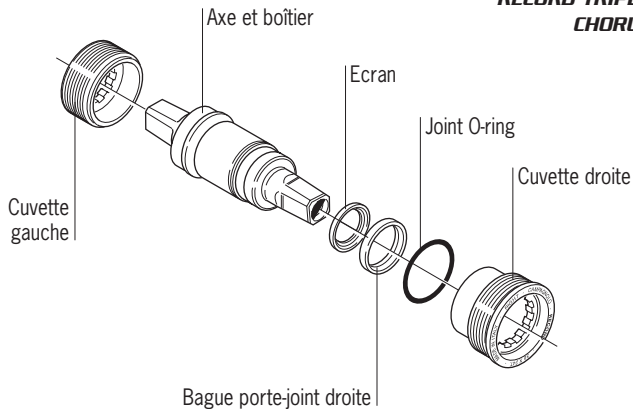

**AC-H
AC-S
SC-S**

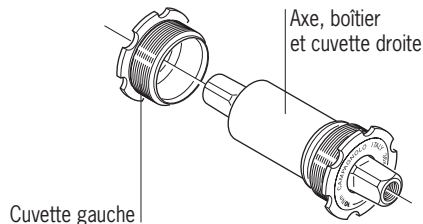



2. CARACTERISTIQUES TECHNIQUES

• Jeu de pédalier RECORD:

- longueur de l'axe: 102 mm
- pour pédalier double: RECORD 10s - RECORD 9s
- pour tube de selle: \varnothing 28,6 mm - \varnothing 32 mm - \varnothing 35 mm
- ligne de chaîne: 43,5 mm

• Jeu de pédalier RECORD TRIPLA:

- longueur de l'axe: 111 mm (asymétrique)
- pour pédalier triple: RECORD 10s
- pour tube de selle: \varnothing 28,6 mm - \varnothing 32 mm - \varnothing 35 mm
- ligne de chaîne: 46,5 mm

• Jeu de pédalier CHORUS:

- longueur de l'axe: 102 mm
- pour pédalier double: CHORUS 10s - CHORUS 9s
- pour tube de selle: \varnothing 28,6 mm - \varnothing 32 mm - \varnothing 35 mm
- ligne de chaîne: 43,5 mm

• Jeu de pédalier CENTAUR - AC-H - AC-S - SC-S:

- longueur de l'axe: 111 mm (symétrique)
- pour pédalier double: CENTAUR 10s - CENTAUR 9s - VELOCE 9s - MIRAGE 9s - XENON 9s
- pour tube de selle: \varnothing 28,6 mm - \varnothing 32 mm - \varnothing 35 mm
- ligne de chaîne: 43,5 mm
- pour pédalier triple: CENTAUR 9s - VELOCE 9s - MIRAGE 9s - XENON 9s
- pour tube de selle: \varnothing 28,6 mm
- ligne de chaîne: 45 mm



• Jeu de pédalier AC-H - SC-S:

- longueur de l'axe: 115,5 mm
- pour pédalier triple: CENTAUR 9s - VELOCE 9s - MIRAGE 9s - XENON 9s
- pour tube de selle: \varnothing 32 mm - \varnothing 35 mm
- ligne de chaîne: 47,5 mm

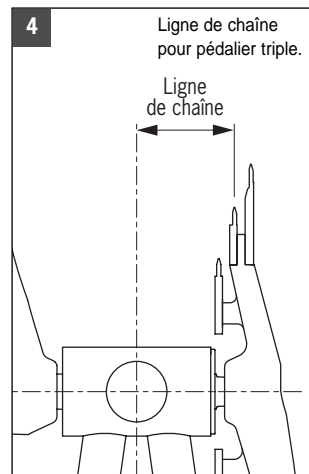
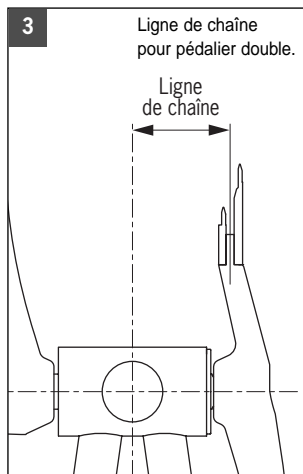



3. PREPARATION DU CADRE

- Vérifier que le filetage (A - Fig. 5) de la boîte de pédalier soit compatible avec le jeu de pédalier:

- Filetage italien: 36x24 tpi
- Filetage anglais: 1,370x24 tpi

- Repasser le filetage (A - Fig. 5) de la boîte de pédalier en utilisant l'outil Campagnolo®:

- UT-BB040 (filetage italien - 36x24 tpi)
- UT-BB041 (filetage anglais - 1,370x24 tpi)

- Repasser la face droite (B - Fig. 6) de la boîte de pédalier en utilisant l'outil Campagnolo®:

- UT-BB050 (filetage italien - 36x24 tpi)
- UT-BB051 (filetage anglais - 1,370x24 tpi)

- Vérifiez que dessous la boîte du pédalier soit présent un trou de décharge de l'eau.

Si ce n'était pas le cas, Campagnolo® vous conseille de contacter le fabricant du cadre pour tout renseignements.

- Nettoyer l'intérieur de la boîte de pédalier.

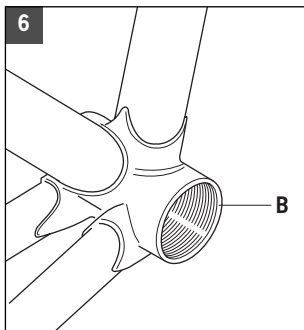
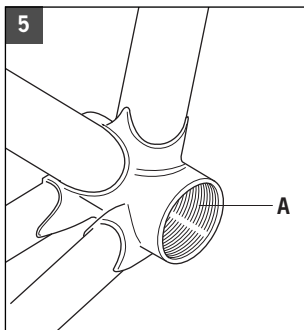

4. MONTAGE DU JEU DE PEDALIER

4.1 - MONTAGE DES JEUX DE PEDALIER RECORD/CHORUS

- Visser la cuvette droite (A - Fig. 7) en appui sur la boîte de pédalier.

NOTE

Dans le cas de jeu de pédalier avec filetage anglais (1,370x24 tpi), le support de droite doit être vissé avec un mouvement inverse des anguilles d'une montre.

- Monter la boîtier (B - Fig. 8) dans la boîte de pédalier en l'insérant du côté gauche.
- Visser la cuvette gauche (C - Fig. 9) en appui sur la boîte de pédalier.

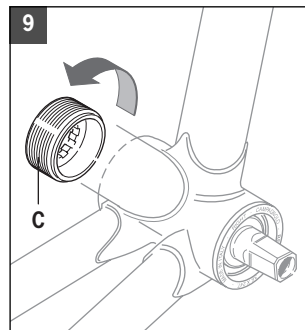
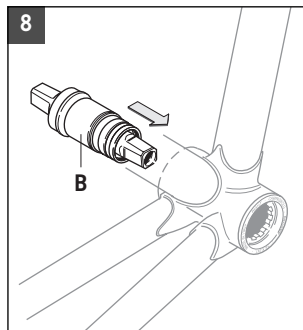
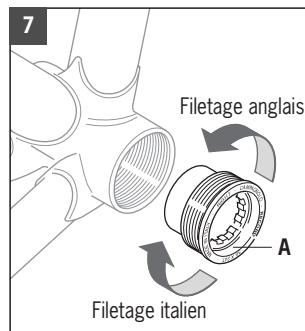



- Vissez à fond le support de droite (A - Fig. 10) à l'aide de l'outil Campagnolo® UT-BB080 et d'une clé dynamométrique avec insert de 24 mm, en le serrant à la couple de serrage de 70 N.m - 51,63 lb.ft.
- Effectuez la même opération pour le support de gauche.
- Vérifiez que l'axe tourne librement.
- Si vous deviez relever une augmentation du frottement de rotation de l'axe, il est possible que la boîte du pédalier soit déformée et que les supports ne soient pas dans le même axe.
Dans ce cas, dévissez le support de gauche, appliquez-y du frein-filet et révissez-le avec un couple de serrage de 30 N.m - 22,13 lb.ft.

! ATTENTION!

Une augmentation du frottement de rotation cause un rapide endommagement du jeu de pédalier. Un jeu de pédalier endommagé peut se casser brusquement et provoquer des accidents et des lésions physiques, même mortelles.

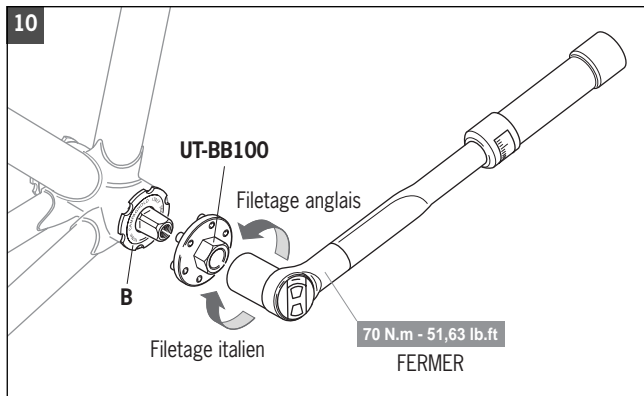

4.2 - MONTAGE DES JEUX DE PEDALIER CENTAUR - AC-H/AC-S/SC-S

- Monter le boîtier (A - Fig. 11) dans la boîte de pédalier en l'insérant du côté droit.
- Visser la cuvette droite (B - Fig. 12) en appui sur la boîte de pédalier.

NOTE

Dans le cas de jeu de pédalier avec filetage anglais (1,370x24 tpi), le support de droite doit être vissé avec un mouvement inverse des anguilles d'une montre.

- Visser la cuvette gauche (C - Fig. 13) en appui sur la boîte de pédalier.

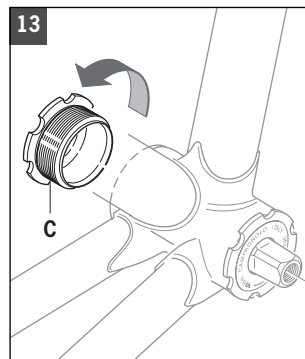
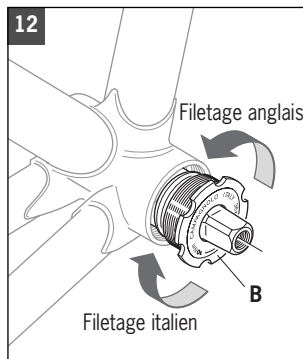
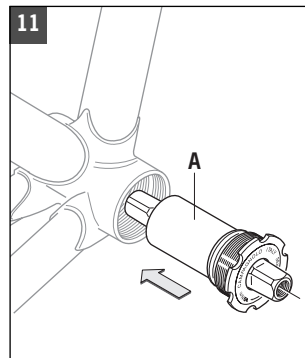



- Vissez à fond le support de droite (**B** - Fig. 14) à l'aide de l'outil Campagnolo® UT-BB100 et d'une clé dynamométrique avec insert de 24 mm, en le serrant à la couple de serrage de 70 N.m - 51,63 lb.ft.
- Effectuez la même opération pour le support de gauche.
- Vérifiez que l'axe tourne librement.
- Si vous deviez relever une augmentation du frottement de rotation de l'axe, il est possible que la boîte du pédalier soit déformée et que les supports ne soient pas dans le même axe.
Dans ce cas, dévissez le support de gauche, appliquez-y du frein-filet et révissez-le avec une couple de serrage de 30 N.m - 22,13 lb.ft.

ATTENTION!

Une augmentation du frottement de rotation cause un rapide endommagement du jeu de pédalier. Un jeu de pédalier endommagé peut se casser brusquement et provoquer des accidents et des lésions physiques, même mortelles.

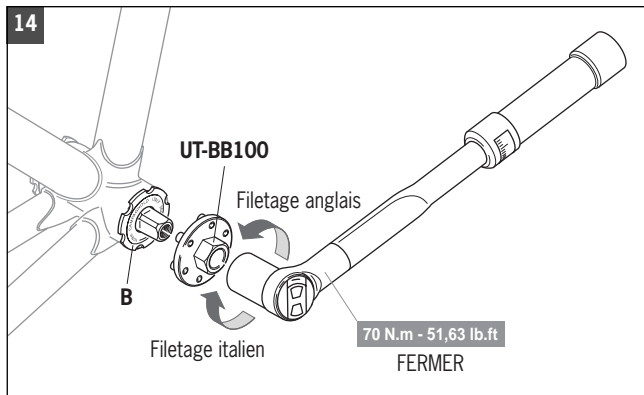

5. DEMONTAGE DU JEU DE PEDALIER

5.1 - DEMONTAGE DES JEUX DE PEDALIER RECORD/CHORUS

En utilisant l'outil Campagnolo® UT-BB080 et la clé dynamométrique avec insert de 24 mm (éventuellement une clé de 24 mm), dévissez complètement et enlevez les deux supports (de gauche et de droite) et sortez donc la cartouche de la boîte du pédalier.

5.2 - DEMONTAGE DES JEUX DE PEDALIER CENTAUR - AC-H/AC-S/SC-S

En utilisant l'outil Campagnolo® UT-BB100 et la clé dynamométrique avec insert de 24 mm (éventuellement une clé de 24 mm), dévissez complètement et enlevez le support de gauche, dévissez le support de droite et sortez donc la cartouche de la boîte du pédalier.

6. ENTRETIEN DU JEU DE PEDALIER

Le jeu de pédalier que vous avez acheté est du type à cartouche à roulements étanches et ne nécessite d'aucun entretien.

ATTENTION!

La durée de vie utile de ce jeu de pédalier est déterminée par la durée de vie des roulements. Quand les roulements sont usés, le jeu complet doit être remplacé. Le remplacement des seuls roulements augmente considérablement le risque de rupture par fatigue de l'axe, ce qui peut provoquer des accidents et des lésions graves, même mortelles.

NOTE

Ne lavez jamais votre vélo avec un jet d'eau à haute pression. L'eau à pression, même celle qui sort d'un tuyau de jardin, peut dépasser les joints d'étanchéité et entrer ainsi à l'intérieur de votre composant Campagnolo®, en l'endommageant de façon irréparable. Lavez votre vélo et les composants Campagnolo® en les nettoyant délicatement avec eau et savon neutre.



¡ATENCIÓN!

Lea atentamente las instrucciones de este manual. Este manual es parte integrante del producto y debe ser conservado en un lugar seguro para futuras consultas.

COMPETENCIAS MECÁNICAS - La mayor parte de las operaciones de mantenimiento y reparación de la bicicleta requieren competencias específicas, experiencia y herramientas adecuadas.

Una simple aptitud para la mecánica podría no ser suficiente para operar correctamente en su bicicleta.

Si tiene dudas sobre su capacidad de realizar tales operaciones, diríjase a un mecánico especializado.

USO DESIGNADO - Este producto Campagnolo® ha sido proyectado y fabricado para ser usado **exclusivamente** en bicicletas de tipo "de carretera" utilizadas sólo en carreteras con asfalto liso o en pista. Cualquier otro uso de este producto, como fuera de carreteras o senderos **está prohibido**.

CICLO VITAL - DESGASTE - NECESIDAD DE INSPECCIÓN - El ciclo vital de los componentes Campagnolo, depende de muchos factores, como por ejemplo el peso de la persona que los usa y las condiciones de uso. Choques, golpes, caídas y más en general un uso inadecuado, pueden comprometer la integridad estructural de los componentes, reduciendo enormemente su ciclo vital; algunos componentes son susceptibles además a desgastarse con el tiempo. Le rogamos haga inspeccionar regularmente la bicicleta por un mecánico cualificado, para controlar si hay fisuras, deformaciones, indicaciones de fatiga o desgaste. Si la inspección evidenciase cualquier deformación, fisuras, señales de impacto o de fatiga, no importa lo pequeños que sean, cambie **inmediatamente** el componente; incluso los componentes excesivamente desgastados tienen que ser **inmediatamente** sustituidos. Si pesa más de 82 kg/180 lbs, verifique con su mecánico que los componentes Campagnolo® que ha elegido sean los adecuados para el uso que haga de ellos.

Aviso importante sobre PRESTACIONES, SEGURIDAD Y GARANTÍA - Los componentes de las transmisiones **9s** y **10s**, los sistemas de frenado, y la mayor parte de componentes Campagnolo®, han sido ideados como un único sistema integrado. Con el fin de no comprometer la SEGURIDAD, las PRESTACIONES, la LONGEVIDAD, la FUNCIONALIDAD y no invalidar la GARANTÍA, os aconsejamos utilizar **exclusivamente** los componentes especificados por Campagnolo Srl, sin combinarlos o sustituirlos con productos fabricados por otras empresas.

El incumplimiento de estas instrucciones puede causar daños al producto y causar accidentes, lesiones físicas o muerte.

Si tiene cualquier pregunta, le rogamos contacte con su mecánico o con el vendedor Campagnolo® más cercano para obtener más información.



ÍNDICE

1. HERRAMIENTAS	52
2. ESPECIFICACIONES TÉCNICAS	54
3. PREPARACIÓN DEL CUADRO	56
4. MONTAJE DEL PEDALIER	
4.1 Montaje de los pedaliers RECORD/CHORUS	57
4.2 Montaje de los pedaliers AC-H/AC-S/SC-S	59
5. DESMONTAJE DEL PEDALIER	
5.1 Desmontaje de los pedaliers RECORD/CHORUS	61
5.2 Desmontaje de los pedaliers AC-H/AC-S/SC-S	61
6. MANUTENCIÓN DEL PEDALIER	61

¡ATENCIÓN!

No seguir atentamente las instrucciones contenidas in esta hojas puede ser causa de accidentes, lesiones físicas o muerte.



¡ATENCIÓN!

Antes de efectuar cualquier operación sobre el pedalier endosar guantes y lentes protectoras.



1. HERRAMIENTAS

Todas las operaciones de montaje sobre el cuadro y desmontaje del pedalier pueden realizarse con las siguientes llaves no incluidas en la confección (Fig. 1).

1



Llave dinamométrica con inserciones Allen de 24 mm.



Llave Campagnolo® UT-BB080 para el montaje del eje de pedalier RECORD/CHORUS.

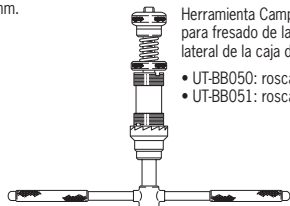

Herramienta Campagnolo® para fresado de la superficie lateral de la caja de pedalier:

- UT-BB050: rosca italiana
- UT-BB051: rosca inglesa



Llave Campagnolo® UT-BB100 para el montaje del eje de pedalier AC-H/AC-S/SC-S.

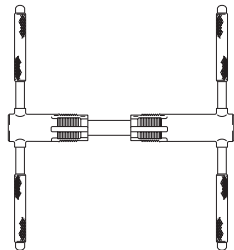

Herramienta Campagnolo® para rosca de la caja de pedalier:

- UT-BB040: rosca italiana
- UT-BB041: rosca inglesa



2

RECORD
RECORD TRIPLA
CHORUS

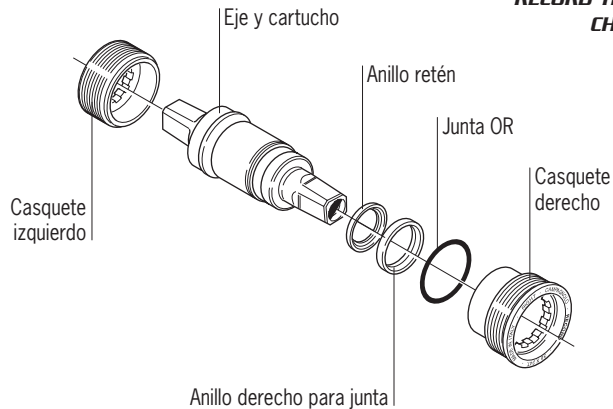

AC-H
AC-S
SC-S

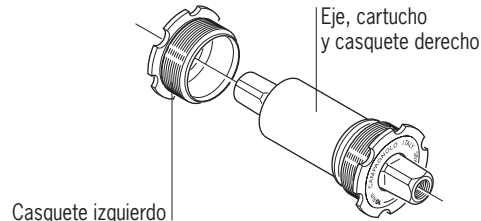



2. ESPECIFICACIONES TÉCNICAS

• Pedalier RECORD:

- longitud de l'eje: 102 mm
- para biela y plato doble: RECORD 10s - RECORD 9s
- para tubo: \varnothing 28,6 mm - \varnothing 32 mm - \varnothing 35 mm
- línea cadena: 43,5 mm

• Pedalier RECORD TRIPLA:

- longitud de l'eje: 111 mm (asimétrico)
- para biela y plato triple: RECORD 10s
- para tubo: \varnothing 28,6 mm - \varnothing 32 mm - \varnothing 35 mm
- línea cadena: 46,5 mm

• Pedalier CHORUS:

- longitud de l'eje: 102 mm
- para biela y plato doble: CHORUS 10s - CHORUS 9s
- para tubo: \varnothing 28,6 mm - \varnothing 32 mm - \varnothing 35 mm
- línea cadena: 43,5 mm

• Pedalier CENTAUR - AC-H - AC-S - SC-S:

- longitud de l'eje: 111 mm (simétrico)
- para biela y plato doble: CENTAUR 10s - CENTAUR 9s - VELOCE 9s - MIRAGE 9s - XENON 9s
- para tubo: \varnothing 28,6 mm - \varnothing 32 mm - \varnothing 35 mm
- línea cadena: 43,5 mm
- para biela y plato triple: CENTAUR 9s - VELOCE 9s - MIRAGE 9s - XENON 9s
- para tubo: \varnothing 28,6 mm
- línea cadena: 45 mm



• Pedalier AC-H - SC-S:

- longitud de l'eje: 115,5 mm
- para biela y plato triple: CENTAUR 9s - VELOCE 9s - MIRAGE 9s - XENON 9s
- para tubo: \varnothing 32 mm - \varnothing 35 mm
- línea cadena: 47,5 mm

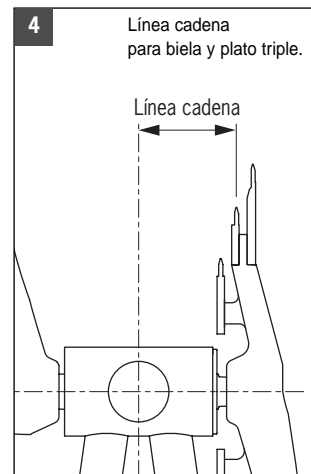
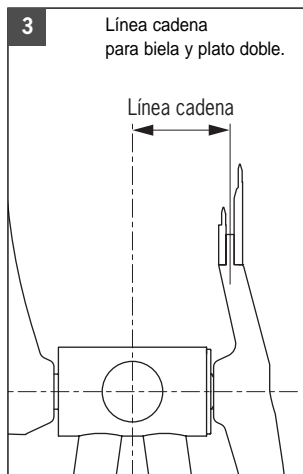



3. PREPARACIÓN DEL CUADRO

- Comprobar que la rosca (A - Fig. 5) de la caja del pedalier sea compatible con el pedalier:

- Rosca italiana: 36x24 tpi
- Rosca inglesa: 1,370x24 tpi

- Ajustar la rosca (A - Fig. 5) de la caja del pedalier con el útil Campagnolo®:

- UT-BB040 (rosca italiana - 36x24 tpi)
- UT-BB041 (rosca inglesa - 1,370x24 tpi)

- Ajustar el lado derecho (B - Fig. 6) de la caja del pedalier con el útil Campagnolo®:

- UT-BB050 (rosca italiana - 36x24 tpi)
- UT-BB051 (rosca inglesa - 1,370x24 tpi)

- Verificar que debajo de la caja de pedalier exista un horificio para la salida del agua.

Si no fuera así, Campagnolo® aconseja ponerse en contacto con el constructor del cuadro para ulteriores informaciones y aclaraciones al respecto.

- Limpiar el interior de la caja de pedalier.

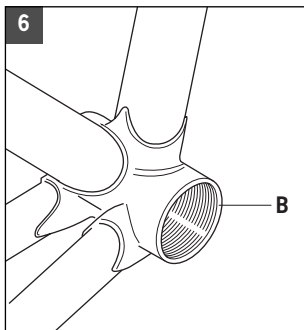
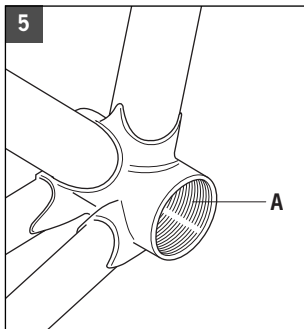

4. MONTAJE DEL PEDALIER

4.1 - MONTAJE DE LOS PEDALIERIS RECORD/CHORUS

- Enroscar el soporte derecho (A - Fig. 7) a fondo en la caja del pedalier.

NOTA

En caso de eje de pedalier con rosca inglesa (1,370x24 tpi), el soporte derecho se debe enroscar en sentido antiorario.

- Montar el cartucho (B - Fig. 8) en la caja de pedalier introduciéndolo por el lado izquierdo.
- Enroscar el soporte izquierdo (C - Fig. 9) a fondo en la caja del pedalier.

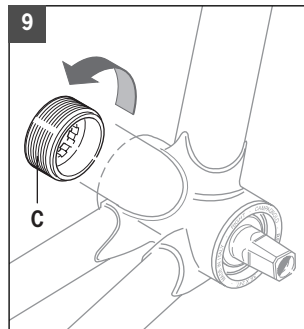
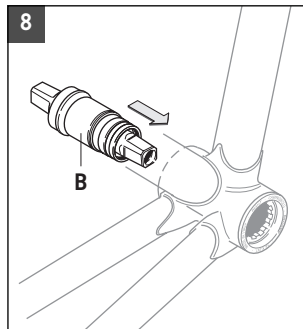
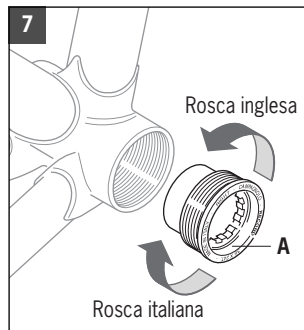



- Enroscar a fondo el soporte derecho (A - Fig. 10) utilizando la herramienta Campagnolo® UT-BB080 y una llave dinamométrica con el adaptador de 24 mm, cerrándolo con un par de apriete de 70 N.m - 51,63 lb.ft.
- Seguir la indicaciones anteriores también para el soporte izquierdo.
- Verificar nuevamente que el eje gire libremente.
- Si se verificara un aumento del rozamiento de la rotación del eje, es posible que la caja de pedalier esté deformada y que los soportes se encuentren posicionados incorrectamente.
En este caso, desenroscar el soporte izquierdo, aplicar una cola especial para fijar la rosca y enroscarlo después con un par de apriete de 30 N.m - 22,13 lb.ft.

⚠ ¡ATENCIÓN!

Un aumento del rozamiento de la rotación comporta un rápido deterioro del eje de pedalier. Un pedalier dañado puede romperse de repente y causar accidentes, lesiones físicas o muerte.

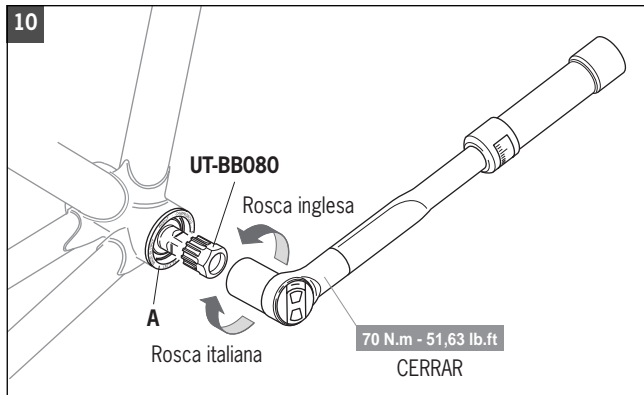

4.2 - MONTAJE DE LOS PEDALIERS CENTAUR/AC-H/AC-S/SC-S

- Montar el cartucho (A - Fig. 11) en la caja de pedalier introduciéndolo por el lado derecho.
- Enroscar el soporte derecho (B - Fig. 12) a fondo en la caja del pedalier.

NOTA

En caso de eje de pedalier con rosca inglesa (1,370x24 tpi), el soporte derecho se debe enroscar en sentido antiorario.

- Enroscar el soporte izquierdo (C - Fig. 13) a fondo en la caja del pedalier.

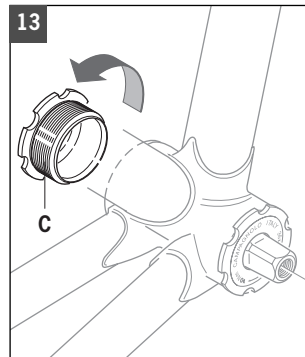
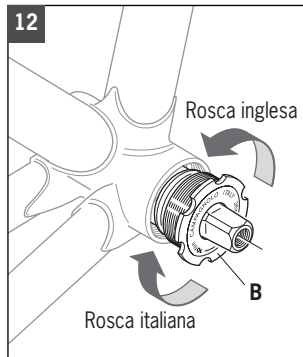
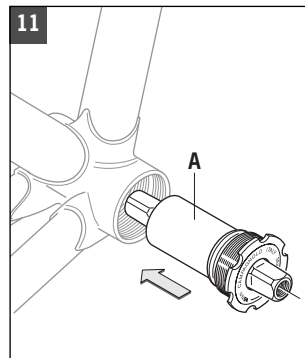



- Enroscar a fondo el soporte derecho (B - Fig. 14) utilizando la herramienta Campagnolo® UT-BB100 y una llave dinamométrica con el adaptador de 24 mm, cerrándolo con un par de apriete de 70 N.m - 51,63 lb.ft.
- Seguir la indicaciones anteriores también para el soporte izquierdo.
- Verificar nuevamente que el eje gire libremente.
- Si se verificara un aumento del rozamiento de la rotación del eje, es posible que la caja de pedalier esté deformada y que los soportes se encuentren posicionados incorrectamente.
En este caso, desenroscar el soporte izquierdo, aplicar una cola especial para fijar la rosca y enroscarlo después con un par de apriete de 30 N.m - 22,13 lb.ft.

⚠ ¡ATENCIÓN!

Un aumento del rozamiento de la rotación comporta un rápido deterioro del eje de pedalier. Un pedalier dañado puede romperse de repente y causar accidentes, lesiones físicas o muerte.

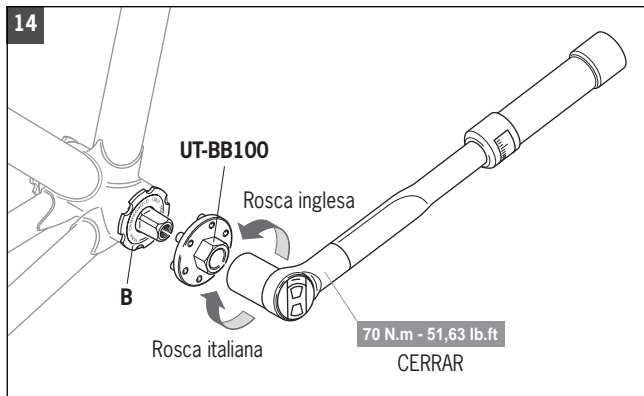

5. DESMONTAJE DEL PEDALIER

5.1 - DESMONTAJE DE LOS PEDALIERS RECORD/CHORUS

Utilizando la herramineta Campagnolo® UT-BB080 y la llave dinamométrica con el adaptador de 24 mm (eventualmente una llave de 24 mm), desenroscar y desmontar tanto el soporte izquierdo como el soporte derecho y extraer el cartucho de la caja de pedalier.

5.2 - DESMONTAJE DE LOS PEDALIERS CENTAUR/AC-H/AC-S/SC-S

Utilizando la herramineta Campagnolo® UT-BB100 y la llave dinamométrica con el adaptador de 24 mm (eventualmente una llave de 24 mm), desenroscar y desmontar el soporte izquierdo, desenroscar el soporte derecho y extraer el cartucho de la caja de pedalier.

6. MANUTENCIÓN DEL PEDALIER

El eje de pedalier que habéis comprado es de tipo a cartucho con cojinetes sellados y que no necesita ningún tipo de mantenimiento.

⚠ ¡ATENCIÓN!

El ciclo de vida útil de este eje de pedalier depende del ciclo vital de los cojinetes; una vez que los cojinetes se han desgastado, el eje de pedalier deberá ser enteramente sustituido. En efecto, la sola sustitución de los cojinetes aumenta de manera notable el riesgo de rotura por fatiga del perno, lo que puede dar lugar a accidentes con peligro de sufrir graves lesiones e incluso muerte.

NOTA

No lavar jamás vuestra bicicleta con agua a presión.

El agua a presión, incluso utilizando de una manguera de jardinería, puede superar las juntas y entrar en el interior de vuestro componente Campagnolo®, dañándolo irremediablemente.

Lavar vuestra bicicleta y los componentes Campagnolo® limpiándolos delicadamente con agua y jabón neutro.

**WAARSCHUWING!**

Lees aandachtig de instructies in deze handleiding. Het is een essentieel onderdeel van het product, bewaar het daarom op een makkelijk terug te vinden plaats voor gebruik in de toekomst.

GEDIPLOMEERD VAKHANDELAAR - Vele onderhouds- en servicewerkzaamheden aan een fiets vereisen specifieke kennis, gereedschappen en ervaring. Algemene mechanische basiskennis volstaat niet om adequaat service of onderhoud te verrichten aan uw fiets. Indien u twijfelt aan uw kennis van service/onderhoud, breng uw fiets dan naar een gediplomeerde vakhandelaar.

GESCHIKT VOOR - Dit Campagnolo® product is ontworpen en geproduceerd voor montage **alleen** op een racefiets, welke gebruikt worden op gladde weg- of baanoppervlakken. Enig ander gebruik van dit product, zoals rijden in open terrein of deelname aan trails, is **verboden**.

LEVENSDUUR - BENODIGDE INSPECTIES - De levensduur van Campagnolo onderdelen hangt af van een groot aantal factoren, zoals bijvoorbeeld het gewicht van de rijder en de manier van gebruik. Aanrijdingen, valpartijen en meer in het algemeen onzorgvuldig gebruik kunnen effect hebben op de conditie van de onderdelen en de levensduur enorm verkorten. Sommige onderdelen zijn ook onderhevig aan slijtage. De fiets moet regelmatig gecontroleerd worden door gekwalificeerde monteurs op scheuren, vervorming, vormen van defect of slijtage. Als bij controle blijkt dat het onderdeel vervorming, tekenen van beschadigingen of defect heeft, ongeacht hoe klein, moet het onderdeel **onmiddellijk** vervangen worden. Onderdelen die ongewone slijtage vertonen moeten ook **onmiddellijk** vervangen worden.

De frequentie van controle hangt af van veel factoren; bespreek met Uw Campagnolo dealer welke controletermijnen voor u het meest geschikt zijn.

Indien uw persoonlijk gewicht meer dan 82 kilo bedraagt, overleg dan met uw dealer of het Campagnolo® product voor u geschikt is.

Belangrijke aanwijzing met betrekking tot de PRESTATIES, VEILIGHEID EN GARANTIE - De onderdelen van de transmissies **9s** en **10s**, de remsystemen en de meeste componenten Campagnolo® zijn ontworpen als één geïntegreerd systeem. Om de **VEILIGHEID**, de **PRESTATIES**, de **DUURZAAMHEID** en de **FUNCTIONALITEIT** niet in gevaar te brengen en de **GARANTIE** niet ongeldig te maken adviseren wij om **alleen** de door de firma Campagnolo S.r.l. aangegeven componenten te gebruiken zonder ze te koppelen met of te vervangen door producten die door andere bedrijven gemaakt zijn.

Het niet opvolgen van deze instructies kan leiden tot het niet goed functioneren van het product, een ongeluk, persoonlijk letsel of de dood.

Richt u zich bij vragen tot uw rijwielhersteller of dichtstbijzijnde Campagnolo® dealer voor verdere informatie.

**INHOUD**

1. GEREEDSCHAP	64
2. TECHNISCHE SPECIFICATIES	66
3. CONTROLE VAN HET FRAME	68
4. BRACKETAS MONTAGE	
4.1 RECORD/CHORUS bracketas montage	69
4.2 AC-H/AC-S/SC-S bracketas montage	71
5. BRACKETAS DEMONTAGE	
5.1 RECORD/CHORUS bracketas demontage	73
5.2 AC-H/AC-S/SC-S bracketas demontage	73
6. BRACKETAS ONDERHOUD	73

**WAARSCHUWING!**

Het niet naleven van de instructies beschreven in deze gebruiksaanwijzing kan leiden tot een ongeval met verwonding of de dood tot gevolg.

**WAARSCHUWING!**

Draag altijd veiligheidshandschoenen en een veiligheidsbril bij handelingen aan de bracketas.



1. GEREEDSCHAP

Alle (de)montage werkzaamheden voor de bracketas kunnen worden uitgevoerd met behulp van volgende gereedschappen (Fig. 1).

1

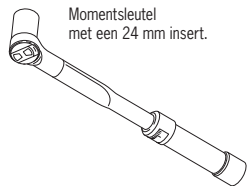

Momentsleutel met een 24 mm insert.



Campagnolo® gereedschap UT-BB080 voor Record/Chorus bracketas montage.

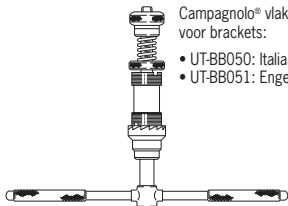

Campagnolo® vlakset voor brackets:

- UT-BB050: Italiaanse draad
- UT-BB051: Engelse draad



Campagnolo® gereedschap UT-BB100 voor AC-H/AC-S/SC-S bracketas montage.

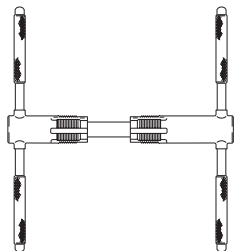

Campagnolo® gereedschap voor draad snijden in bracketpot:

- UT-BB040: Italiaanse draad
- UT-BB041: Engelse draad



2

**RECORD
RECORD TRIPLA
CHORUS**

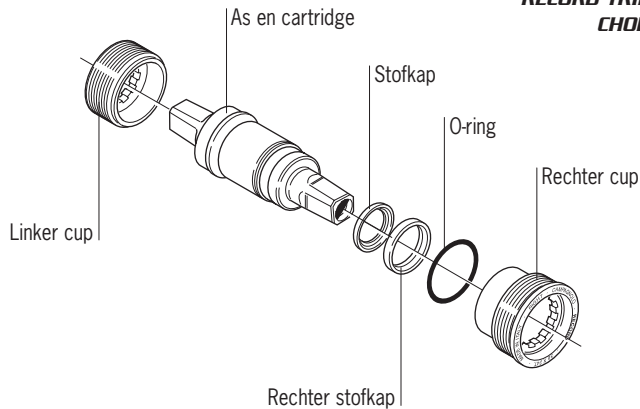

**AC-H
AC-S
SC-S**

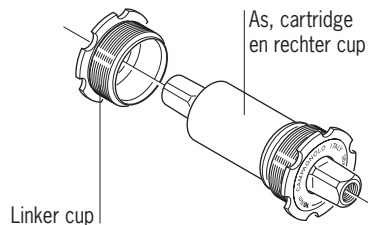



2. TECHNISCHE SPECIFICATIES

• Trapas RECORD:

- aslengte: 102 mm
- voor dubbel crankstel: RECORD 10s - RECORD 9s
- voor staande framebuis: \varnothing 28,6 mm - \varnothing 32 mm - \varnothing 35 mm
- kettinglijn: 43,5 mm

• Trapas RECORD TRIPLA:

- aslengte: 111 mm (ASYMMETRISCH)
- voor triple crankstel: RECORD 10s
- voor staande framebuis: \varnothing 28,6 mm - \varnothing 32 mm - \varnothing 35 mm
- kettinglijn: 46,5 mm

• Trapas CHORUS:

- aslengte: 102 mm
- voor dubbel crankstel: CHORUS 10s - CHORUS 9s
- voor staande framebuis: \varnothing 28,6 mm - \varnothing 32 mm - \varnothing 35 mm
- kettinglijn: 43,5 mm

• Trapas CENTAUR - AC-H - AC-S - SC-S:

- aslengte: 111 mm (SYMMETRISCH)
- voor dubbel crankstel: CENTAUR 10s - CENTAUR 9s - VELOCE 9s - MIRAGE 9s - XENON 9s
- voor staande framebuis: \varnothing 28,6 mm - \varnothing 32 mm - \varnothing 35 mm
- kettinglijn: 43,5 mm
- voor triple crankstel: CENTAUR 9s - VELOCE 9s - MIRAGE 9s - XENON 9s
- voor staande framebuis: \varnothing 28,6 mm
- kettinglijn: 45 mm



• Trapas AC-H - SC-S:

- aslengte: 115,5 mm
- voor triple crankstel: CENTAUR 9s - VELOCE 9s - MIRAGE 9s - XENON 9s
- voor staande framebuis: \varnothing 32 mm - \varnothing 35 mm
- kettinglijn: 47,5 mm

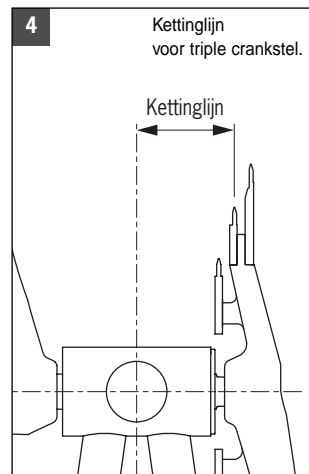
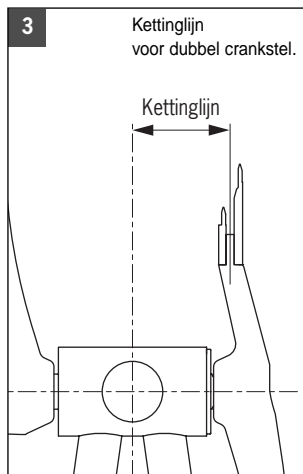



3. CONTROLE VAN HET FRAME

- Controleer of de draad (A - Fig. 5) van de bracketpot overeenkomt met de draad van de bracketas:

- Italiaanse draad: 36x24 tpi
- Engelse draad: 1,370x24 tpi

- Maak de draad (A - Fig. 5) van de bracketpot schoon met Campagnolo® gereedschap:

- UT-BB040 (Italiaanse draad - 36x24 tpi)
- UT-BB041 (Engelse draad - 1,370x24 tpi)

- Maak de draad van de rechter zijde (B - Fig. 6) van de bracketpot schoon met Campagnolo® gereedschap:

- UT-BB050 (Italiaanse draad - 36x24 tpi)
- UT-BB051 (Engelse draad - 1,370x24 tpi)

- Controleer of er een uitwateringsgaatje in de onderkant van de bracketpot zit.

Indien er niet zo'n gaatje aanwezig is, adviseert Campagnolo® u contact op te nemen met de framefabrikant voor verdere informatie hieromtrent.

- Maak de binnenzijde van de bracketpot schoon.

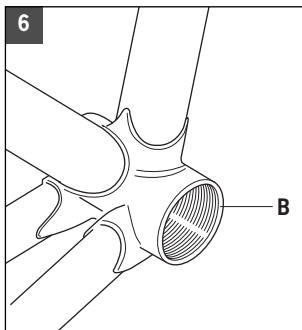
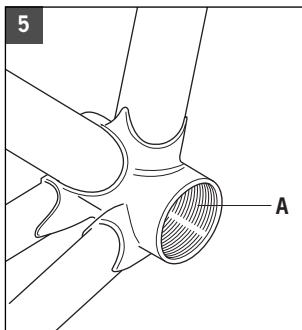

4. BRACKETAS MONTAGE

4.1 - RECORD/CHORUS BRACKETAS MONTAGE

- Draai de rechter cup (A - Fig. 7) stevig vast in de bracketpot.

OPMERKING

Als de bracketas Engelse draad heeft (1,370 x 24 tpi) dient de rechtercup tegen de wijzers van de klok in te worden aangedraaid.

- Plaats de cartridge (B - Fig. 8) vanaf de linkerzijde in de bracketpot.

- Draai de linker cup (C - Fig. 9) stevig vast in de bracketpot.

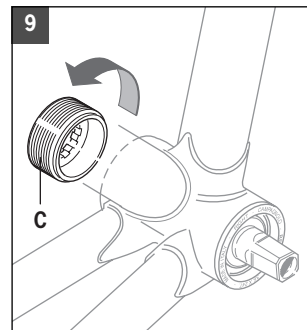
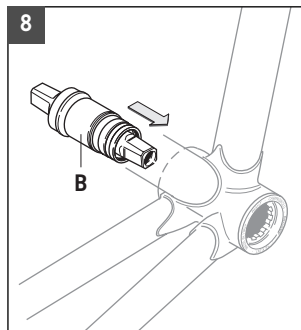
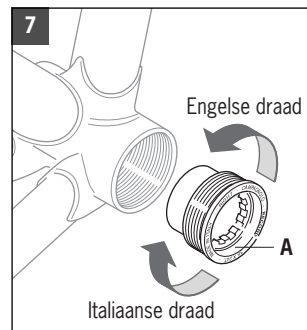



- Draai de rechter cup aan (A - Fig. 10) met het Campagnolo® gereedschap UT-BB080 en een momensleutel met 24 mm insert tot 70 N.m - 51,63 lb.ft.
- Herhaal deze handeling voor de linker cup.
- Controleer of de as correct rond kan draaien.
- Indien u enige wrijving bemerkt bij het ronddraaien kan de brackethuls vervormd zijn of staan de cups niet in één lijn tegenover elkaar.
In dit geval, draai de linkercup los en draai hem terug aan tot een moment van 30 N.m - 22,13 lb.ft.

! WAARSCHUWING!

Toegenomen speling kan snel schade aanbrengen op de bracketas. Een beschadigde bracketas kan onverwachts breken wat ongevallen, persoonlijk letsel of dood tot gevolg kan hebben.

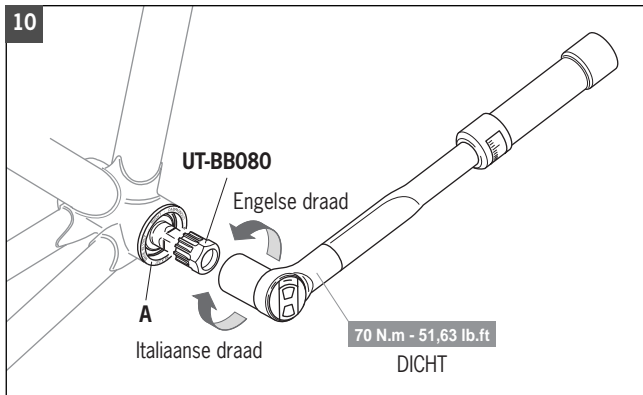

4.2 - CENTAUR - AC-H/AC-S/SC-S BOTTOM BRACKETAS MONTAGE

- Plaats de cartridge (A - Fig. 11) in de bracketpot vanaf de rechter zijde.
- Draai de rechter cup (B - Fig. 12) stevig aan in de bracketpot.

OPMERKING

Als de bracketas Engelse draad heeft (1,370 x 24 tpi) dient de rechtercup tegen de wijzers van de klok in te worden aangedraaid.

- Draai de linker cup (C - Fig. 13) stevig aan in de bracketpot.

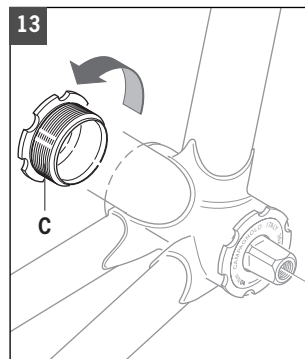
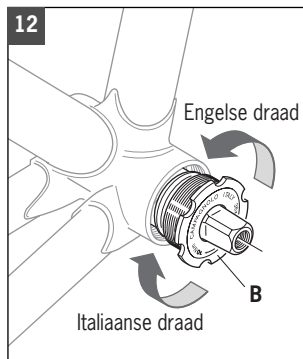
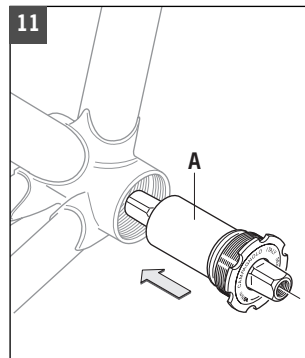



- Draai de rechter cup aan (B - Fig. 14) met het Campagnolo® gereedschap UT-BB100 en een momensleutel met 24 mm insert tot 70 N.m - 51,63 lb.ft.
- Herhaal deze handeling voor de linker cup.
- Controleer of de as correct rond kan draaien.
- Indien u enige wrijving bemerkt bij het ronddraaien kan de brackethuls vervormd zijn of staan de cups niet in één lijn tegenover elkaar.
In dit geval, draai de linkercup los en draai hem terug aan tot een moment van 30 N.m - 22,13 lb.ft.

**WAARSCHUWING!**

Toegenomen speling kan snel schade aanbrengen op de bracketas. Een beschadigde bracketas kan onverwachts breken wat ongevallen, persoonlijk letsel of dood tot gevolg kan hebben.

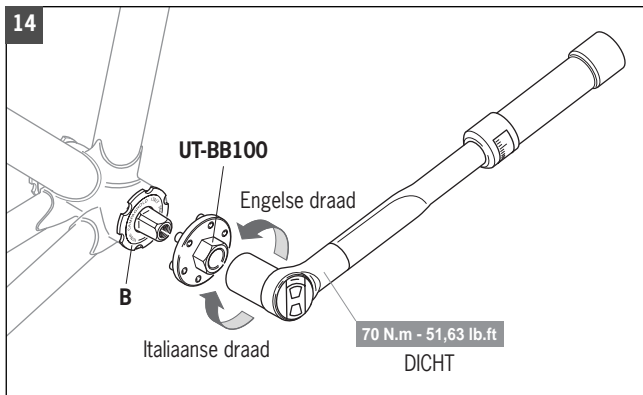
**5. BRACKETAS DEMONTAGE****5.1 - RECORD/CHORUS BRACKETAS DEMONTAGE**

Gebruik Campagnolo® gereedschap UT-BB080 en de momensleutel met 24 mm insert (of een 24 mm sleutel), draai linker en rechter cups geheel los en verwijder ze, haal vervolgens de cartridge uit de bracketpot.

5.2 - CENTAUR - AC-H/AC-S/SC-S BRACKETAS DEMONTAGE

Gebruik Campagnolo® gereedschap UT-BB100 en de momensleutel met 24 mm insert (of een 24 mm sleutel), draai de linker cup geheel los en verwijder ze, draai de rechter cup los, haal vervolgens de cartridge uit de bracketpot.

6. BRACKETAS ONDERHOUD

De door u aangeschafte bracketas is van het type cartridge en heeft industriële lagers. Dit onderdeel behoeft geen onderhoud.

**WAARSCHUWING!**

De levensduur van de bottom bracket hangt af van de levensduur van de lagers, als de lagers versleten zijn moet de complete bottom bracket worden vervangen. Het vervangen van alléén de lagers heeft tot gevolg dat de as overbelast wordt wat kan resulteren in een niet functionerende bracket, een ongeval, persoonlijk letsel of dood.

OPMERKING

Maak nooit uw fiets schoon met een hogedruk waterspuit. Water onder hoge druk, zelfs van een gewone tuinslang, kan binnendringen in de lagers en de Campagnolo® onderdelen, waardoor de delen onherstelbaar beschadigd raken. Maak uw fiets en Campagnolo® onderdelen schoon door er water over te sprankelen, waaraan een niet agressief schoonmaakmiddel is toegevoegd.

CAMPAGNOLO S.R.L.

Via della Chimica, 4
36100 Vicenza - ITALY

- Technical Information:
Phone: +39-0444-225600
Fax: +39-0-444-225400
E-mail: tech-info@campagnolo.com
- Service Center:
Phone: +39-0444-225605
E-mail: service@campagnolo.com

CAMPAGNOLO DEUTSCHLAND GMBH

An der Schusterinsel 15
51379 Leverkusen - GERMANY

Phone: +49-2171-72430
Fax: +49-2171-724315
E-mail: campagnolo@campagnolo.de

- Service Information:
Phone: +49-2171-7243-20

CAMPAGNOLO FRANCE SARL

B.P. 148 - 42163 Andrézieux
Bouthéon Cedex - FRANCE
Phone: +33-477-556305
Fax: +33-477-556345
E-mail: campagnolo@campagnolo.fr

- Service Information:
Phone: +33-477-554449

CAMPAGNOLO IBERICA S.L.

Avda. de Los Huetos 46 Pab. 31
01010 Vitoria - SPAIN
Phone: +34-945-222504
Fax: +34-945-244007
E-mail: campagnolo@campagnolo.es

CAMPAGNOLO USA INC.

2105-L Camino Vida Roble
Carlsbad CA 92009 - U.S.A.
Phone: +1-760-9310106
Fax: +1-760-9310991
E-mail: info@campagnolousa.com

